

2023国際ロボット展

INTERNATIONAL ROBOT EXHIBITION 2023

ロボティクスがもたらす
持続可能な社会



《リアル会場》 出展マニュアル

会期:2023年11月29日(水)~12月2日(土)

会場:東京ビッグサイト 東1~8、西3・4ホール

本マニュアルは、表記展示会の出展準備から会期終了までの出展業務についての諸事項をまとめたものです。ご熟読のうえ諸業務を遂行していただくとともに、関係者への情報共有をお願いいたします。展示会の円滑な運営・すべての参加者の安全のためにご協力くださいますようお願いいたします。

目次

1. 運営事務局・協力企業一覧	2	9. 展示と実演	
2. 展示会の基本情報		①禁止行為と解除申請	22
①開催概要	3	②実演上の注意	24
②全体スケジュール	3	③物品の即売・配布	24
3. 出展にあたっての諸注意		④終業点検	24
①個人情報保護について	4	⑤実演の制限・中止	24
②環境に配慮した展示会運営について	4	⑥ブース内での飲食提供	24
③会場での緊急時対応	4	⑦小間や会場の動画・写真の公開	24
4. 広報・PR		⑧展示一貫保険	25
①主催者による広報・宣伝活動	6	⑨音楽著作権・映像ノフトの上映権の手続き	25
②出展者による広報活動のお願い	6	⑩出展物保護	25
5. 搬入出		⑪会期中の入退館	25
①搬入出スケジュール	7	10.各種サポートサービス	
②搬入出について	7	①ストックルーム／出展者専用控室	26
6. 出展物の設置		②出展者専用サイト	26
①重量物の出展に際して	10	③招待状・封筒の提供	26
②重量物の届出・養生計画	10	④出展者証・作業着シールの提供	27
③床面工事(アンカーボルト)	11	⑤商談ルームのご案内	27
7. 展示装飾		⑥バーコードリーダー	27
①基礎小間の仕様	12	⑦宿泊	28
②装飾の高さ制限	13	⑧小間の清掃・キリコ・廃棄物処理	28
③壁面について	14	⑨通訳派遣	29
④はみ出し装飾の禁止	14	⑩受付スタッフ派遣	29
⑤天井構造・2階建て構造について	14	⑪お弁当配達	29
⑥小間内の通路について	14	⑫会場内広告	30
⑦防災物品の使用について	15	11.レンタル備品	
⑧その他装飾施工上の注意事項	16	①装飾備品	32
⑨作業中の注意	16	②電気・照明器具	36
⑩規定の遵守	16	③映像・音響機器	37
8. 各種工事		④OA機器	38
①電気工事	17	12.各種届出書・申込書	40
②通信回線	19	・色見本(カーペット/アクセントカラー) ..	56
③エア・給排水・ガス	21	・入場者証分類	57

運営事務局	日刊工業新聞社 イベント事業部 TEL. 03-5644-7220 ✉ irex@nikkan.tech 〒103-8548 東京都中央区日本橋小網町14-1	(統括) 林・松井 武田・葺石・北川 ・則井・田久保 ・坂本・改発
-------	--	--

11月26日(日)~12月3日(日)の問い合わせ先

東2ホール主催者事務局	TEL. 03-5530-1182 〒135-0063 東京都江東区有明3-10-1
西3ホール主催者事務局	TEL. 03-5530-1196 〒135-0063 東京都江東区有明3-11-1

■協力企業一覧

担当業務	窓口(担当者)	連絡先	関連ページ
装飾・レンタル備品	昭栄美術 (隈・柳原)	TEL. 03-5148-6657 ✉ j-event@shoei-bijutsu.co.jp	P11 P22~23 P32~35
電気	飯田電機工業 (滝田)	TEL. 03-3521-3522 ✉ j-event2023irex@iidae.co.jp	P17~18 P36
エア・ガス・給排水 東1~3ホール	福動興業 (片岩・菱田)	TEL. 03-3638-0730 ✉ tenjibu@fukudo.co.jp	P21
エア・ガス・給排水 東4~8・西3・4ホール	ヤマザキ工業 (飛井・石塚)	TEL. 03-5305-5091 ✉ tobii@yamazakikogyo.com	P21
通信回線・OA機器	キッセイコムテック (久島・岩淵)	TEL. 03-6709-2440 ✉ irex@network.kcrent.jp	P19~20 P38~39
AV機器	シグマ映像 (知念・望月)	TEL. 045-750-1251 ✉ sgm_visualrental@ml.hibino.co.jp	P37
大型運送・重機手配	山 丸 (大榎・杉山・松山)	TEL. 03-3527-7751 ✉ toenoki@sankyu.co.jp ✉ bmatsuya@sankyu.co.jp	P9、25
宅配・空箱預かり	近鉄コスモス (水上・松川・柏田・佐藤)	TEL. 03-5148-3960 ✉ kci-events@kwe.com	P8~9
JITBOX チャーター便	ヤマトボックスチャーター	以下サイトから最寄りの支店へお問い合わせください https://www.yamatobc.com/company/office.html	P9
海外輸送	西濃シェンカー (高野・大木)	TEL. 03-5769-7380 ✉ tyo.messe@schenker-seino.co.jp	P9
バーコードリーダー	リンクトゥモロー (松下)	TEL. 03-6206-8550 ✉ event@lintomo.co.jp	P27~28
宿泊	JTBビジネスソリューション事業本部 第四事業部 (赤池・園部・藤澤)	TEL. 03-5539-2751 ✉ nakaike003@jtb.com ✉ m_sonobe168@jtb.com ✉ y_fujisawa086@jtb.com	P28
清掃・廃棄物処理	ビッグサイトサービス (小野島)	TEL. 03-5530-1290 ✉ onojima@bigsight-services.com	P28
受付スタッフ	ケン&スタッフ (崔)	TEL. 03-3367-0020 ✉ sai@ken-staff.co.jp	P29
通訳派遣	日本コンベンションサービス (鈴木)	TEL. 03-3508-1216 ✉ event_jinzai@convention.co.jp	P29
お弁当配達	ワオ 催事注文係	TEL. 050-5526-6029 ✉ event@wao-cart.com	P29

2 展示会の基本情報

①開催概要

名 称：2023国際ロボット展 [INTERNATIONAL ROBOT EXHIBITION 2023(iREX2023)]

テ ー マ：ロボティクスがもたらす持続可能な社会

会 期：2023年11月29日(水)～12月2日(土) 10:00～17:00

会 場：東京ビッグサイト 東1～8ホール／西3・4ホール

主 催：日本ロボット工業会、日刊工業新聞社

特別協力：日本部品供給装置工業会、日本物流システム機器協会

後 援：経済産業省、厚生労働省、農林水産省、国土交通省、総務省、文部科学省、日本商工会議所、
新エネルギー・産業技術総合開発機構(NEDO)、日本貿易振興機構(JETRO)、日本放送協(NHK)
※順不同・法人格略・一部申請中

協 賛：計測自動制御学会、自動化推進協会、情報通信ネットワーク産業協会、製造科学技術センター、
全日本プラスチック製品工業連合会、テクノエイド協会、日本アミューズメント産業協会、
日本機械工業連合会、日本金属プレス工業協会、日本クリーン環境推進機構、
日本建設機械工業会、日本建設機械施工協会、日本工作機械工業会、日本産業機械工業会、
日本自動車工業会、日本自動車部品工業会、日本食品機械工業会、日本鍛圧機械工業会、
日本鉄鋼協会、日本電気計測器工業会、日本電機工業会、日本電気制御機器工業会、
日本塗装工業会、日本半導体製造装置協会、日本福祉用具・生活支援用具協会、
日本福祉用具供給協会、日本フルードパワー工業会、日本ベアリング工業会、日本ベルト工業会、
日本防錆技術協会、日本包装機械工業会、日本溶接協会、日本ロボット学会、マイクロマシンセンター、
ロボット革命・産業IoTイニシアティブ協議会 ※順不同・法人格略・一部申請中

入 場 料：¥1,000 (入場登録者、招待状持参者、中学生以下は無料)

同時開催：洗浄総合展／VACUUM真空展／SAMPE Japan 先端材料技術展／高精度・難加工技術展／
表面改質展／KOKOKARA Fair／FACTORY'S GOODS
(主催：日刊工業新聞社など、会場：西1・2ホール)

②全体スケジュール

月	全体	出展者	オンラインサイト
7月	21日:リアル会場 出展者説明会	20日:出展者専用サイトオープン	
9月	上旬:オンライン展示 出展者説明会	27日:「出展の見どころ」入力期限	
10月	下旬:来場DM開始	上旬:招待状・封筒の到着 4日:『届出書② 禁止行為有無の確認書』提出期限 18日:届出書・申込書の提出期限 ※一部例外あり	上旬:入場登録開始・ 出展のみどころ公開
11月		26日～28日:設営・搬入 29日～2日:会 期	22日:オンライン会場開場
12月		2日(閉館後)～3日:搬出・撤去	15日:オンライン会場閉幕

3 出展にあたっての諸注意

①個人情報保護について(主催者の方針とお願い)

本展示会の主催者である日刊工業新聞社および構成展示会の主催者は個人情報保護法を遵守し、個人情報をお聞きする際に「利用目的」を明示し、その「利用目的」の範囲内で使用します。本展にてご提供いただいた出展者および入場者、セミナー参加者等の個人情報は、主催者および講演者が細心の注意を払って管理いたします。

また同時に、各出展者におかれましても、本展示会を通じて得た個人情報については、以下の項目を厳守いただき、細心の管理をお願いします。

全出展者をお願いする個人情報の利用についてのご注意

- 入場者情報取得の際には、その用途と目的を明確にしてください。
- 本展において取得した個人情報は、取得した出展者のみが利用可能です。社外への提供、転売などは禁止いたします。
- 入場者から「個人情報利用」についての拒否、またはデータの削除依頼があれば、それに従ってください。
削除依頼先を必ず明記してください。
- 取得した個人情報の漏えいについては十分な措置を講じ、データ流出阻止に努めてください。
- その他「個人情報保護法」に準じた適切な処置をお願いします。

入場者の登録について

本展では、正確な入場者状況の把握および高品質なビジネストレードショーとしての確立を目的として、入場者をバーコードで管理するシステムを導入しています。

■登録内容について

事務局では入場者の登録内容として、以下の情報を提供していただきます。

- ①名刺情報(社名/団体名・氏名・部署・役職・所在地/住所・電話・E-mail)
- ②アンケート情報(業種・職種・来場目的等)

■登録の例外について

一部主催・講演関係者や、当日会場にて入場料をお支払いいただいた入場者の一部は、上記情報を取得しておりません(バーコードを付与しておりません)。あらかじめご承知おきください。

②環境に配慮した展示会運営について(主催者の方針とお願い)

本展の開催にあたり、主催者は「環境配慮を意識した展示会運営」に取り組みます。各出展者におかれましても、展示会出展・会場運営における環境配慮にご協力をお願いいたします。

主催者における取り組み(一例)

- 出展マニュアルを含めた「出展関係資料」を出展者専用サイトに掲載、ペーパレス化に努める
- 招待状・封筒の必要部数を事前に申請いただき、作成部数の無駄を省く 等

出展者における取り組み(一例)

- ◀出展計画時▶ ●廃棄物発生を抑制する装飾計画の立案 ●リサイクル材、再利用可能資材の活用 等
- ◀会場運営時▶ ●搬入出車輛のアイドリングストップ、場内滞在時間短縮化 ●小間内のゴミの最小化、分別の徹底 等

③会場での緊急時対応

搬入出期間を含め、会場内作業中における緊急時には以下の対応と会場内運営事務局への連絡をお願いいたします。また、会場内には救護室やAED(自動体外式除細動器)を設置しております(P5参照)。

利用にあたっては事前事後問わず速やかに運営事務局へ連絡をお願いいたします。運営事務局より会場・所轄消防署へ連絡し判断を仰ぎ、会場内へ指示いたします。

体調不良者が出た場合

- ①会場内警備員、運営事務局への連絡
- ②要救護者の容体の確認、救護室への誘導等
- ③緊急につき救急車を要請した場合も運営事務局へ連絡

会場内で事故が発生した場合

- ①周囲への通知と運営事務局への連絡
- ②二次災害に備え避難指示等

3 出展にあたっての諸注意

火災発生時

- ① 消火器を使った初期消火の実施
- ② 運営事務局への連絡。119番通報の際にも運営事務局へ届け出ること

地震発生時

- ① 震度5以上の地震が発生した際は施設からの非常放送の指示に従うこと
- ② それ以外の顕著な揺れのある地震については運営事務局より指示を放送
- ③ 火気の使用中止

搬入出・会期中の連絡先	
東2ホール主催者事務局	TEL. 03-5530-1182
西3ホール主催者事務局	TEL. 03-5530-1196

■避難経路・救護室・AED設置場所の案内

東ホール

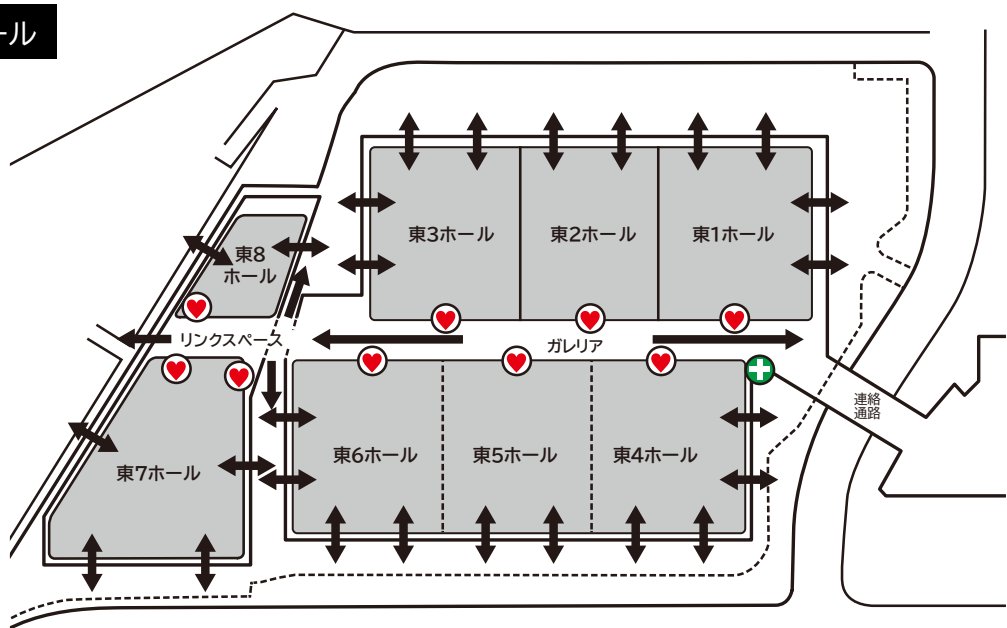

西ホール

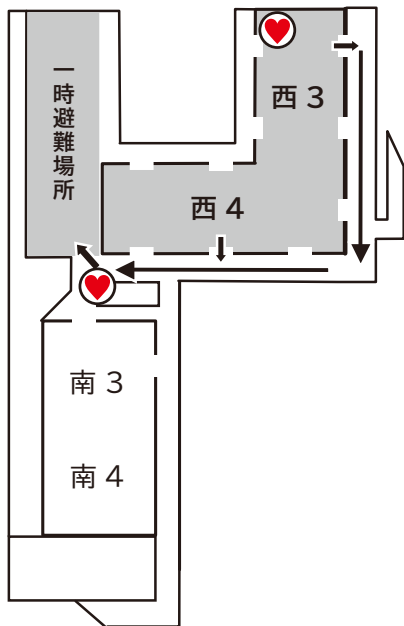

①主催者による広報・宣伝活動

<日刊工業新聞社の媒体・ネットワーク>

- 日刊工業新聞紙面の記事と広告を連動した告知で、来場を促進します。
- 新聞に広告特集を掲載し、出展者PRと最新情報を発信します。
- 全国の取材・営業拠点網を活用し、来場動員を図ります。
- 日刊工業新聞社が運営する組織(日本産業人クラブ等)の加盟企業・団体へ来場動員を図ります。

<他社の媒体>

- 関連する新聞・雑誌媒体を活用し、記事と広告の両面から来場動員を図ります。

<招待状>

- 日刊工業新聞社が保有する個人情報リストなどを活用して、10月下旬から招待状を発送します。
- 日刊工業新聞社が主催する展示会や出展する他社展示会で招待状を配布します。

<Webサイト>

- 入場登録は10月上旬開始予定です。
- 出展者一覧、出展の見どころの掲載の他、講演・セミナー等の併催事業聴講申込も順次開始予定です。

<メール>

- 日刊工業新聞社保有のメーリングリストをもとに来場動員メールを定期的に配信します。
- 関係団体等にもメール配信を依頼します。

<ポスター>

- ポスターを作成し、出展者をはじめ、関連団体等へ配布します。

<プレスリリース>

- プレスリリースを作成し、各メディアへ情報発信し記事掲載・当日取材を依頼します。
- PR TIMESにニュースリリースを掲載します。

<交通広告・Web広告>

- 首都圏の主要駅に交通広告を掲載します。
- Googleなど主要検索サイトにWeb広告を掲載します。

<海外来場動員>

- 過去来場した海外来場者へ招待メールを発信し来場動員を図ります。
- メディアパートナーを通じて、関連企業・関係者への来場動員を図ります。
- Web広告やメール配信にて海外ユーザー層へ幅広く情報発信をおこないます。

*上記以外にも様々な広報・宣伝活動を予定しております。

②出展者による広報活動のお願い

- 出展申込書に記載いただいた「招待状・封筒希望枚数」は10月上旬に出展担当者様にお送りいたします。お客様へ招待状の配布をお願いいたします。英語の招待状はPDFデータ提供のみとなります。

※追加発送も無料で承ります。ただし、数に限りがありますのでご希望に添えない場合があります。
申込方法はP26をご確認ください。

- ポスターの追加発送をご希望の場合は事務局までご連絡ください。
- 公式Webサイトで、展示会のロゴ・バナーがダウンロードできます。出展各者のWebサイトと以下サイトとのリンク、ならびに入場登録への誘導をお願いいたします。

公式Webサイト：<https://irex.nikkan.co.jp/>

①搬入出スケジュール

提出必須：『届出書① 出展者情報』10月18日(水) 期限

小間数によって搬入時間に制限があります。
また、車輛台数・搬入時間等の把握のため、全出展者必ず『届出書① 出展者情報』をご提出ください。

	7	8	9	10	11	12	13	14	15	16	17	18	19	20	21	22	23	24
11月26日(日)	搬入・設営 (8小間以上の出展者のみ)																作業延長可能 (当日、16時までに事務局へ申請)	
11月27日(月)	搬入・設営																	
11月28日(火)	搬入・設営																	
11月29日(水)	入館可能	会期										作業延長可能 (当日、16時までに事務局へ申請)	搬出・撤去(17:30~)					
11月30日(木)	入館可能											手運びによる搬出(17:00~)						
12月1日(金)																		
12月2日(土)	搬出・撤去(原則、18:00まで)																	
12月3日(日)	搬出・撤去(原則、18:00まで)																	

(参考情報) ■開会式・・・11月29日(水) 9:30~10:00 ■レセプション・・・11月29日(水) 17:45開始予定

②搬入出について

1. 搬入出経路・車輛待機場について

事務局は展示会場内および会場周囲の荷捌き場(トラックヤード)の混雑緩和のため、場内への車輛の進入数を制限いたします。そのため、当日直接会場にお越しいただいても会場内への進入はできません。搬入出車輛は必ず待機場へお越しください。待機場で、係員が整理券をお渡しし、会場への移動をご案内いたします。

*待機場の利用可能時間は下記の通りです。 *夜間および記載以外の時間帯は車輛留置はできません。

11月26日(日)~28日(火) 8:00~18:00

12月 2日(土) 8:00~

12月 3日(日) 8:00~18:00

搬入出ともに同じ経路にて車輛を誘導いたします(下図参照)。

宅配業者を除く全ての搬入出車輛は以下の流れでホールへの搬入出をおこなってください。

各搬入出口の混雑具合を鑑みながら待機場から車輛を誘導するため、ご案内順序が前後する場合や長時間待機場にてお待ちいただく可能性があります。

●東ホール搬入出経路

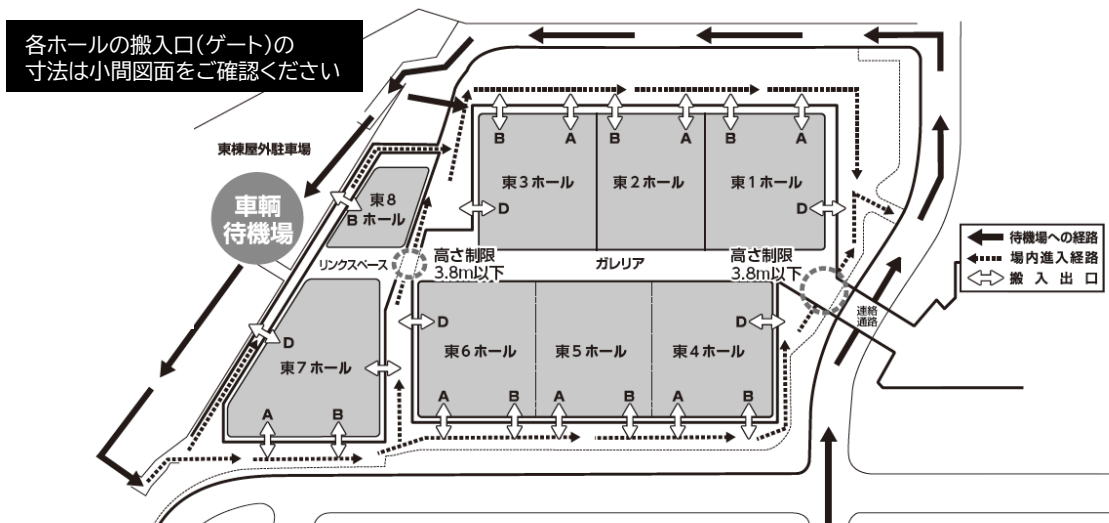

混雑緩和のため、出展者の搬入出車輛は、一旦待機場へお越しください。
直接会場に車輛乗り入れをすることはできません。

●西ホール搬入出経路

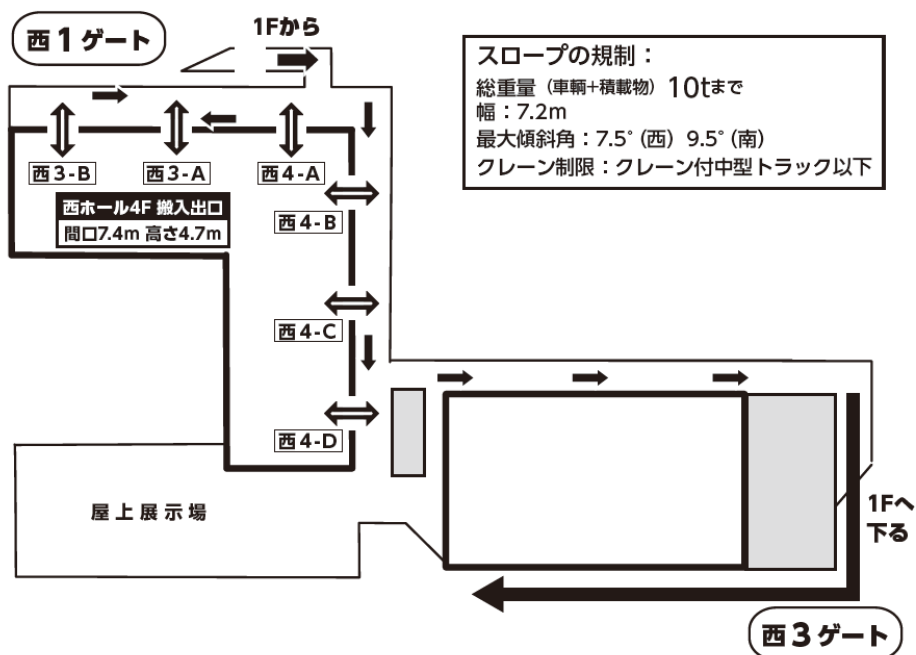

2. 搬入出作業上のお願

- (1) 搬入出作業は会場内の混雑状況により場内誘導が遅くなる場合があります。車輛待機等は余裕を持って臨んでいただくよう、お願いいたします。
- (2) 搬入出車輛は、必ず事務局より発行する「車輛待機場場入場証」をフロントガラスに掲示してください。
※「車輛待機場場入場証」データは9月下旬に出展者専用サイトにアップロードいたします。
必要枚数をA4サイズで印刷してご利用ください。
- (3) 搬入口および非常口付近3m以内には絶対に何も置かないでください。
- (4) 搬入出作業を終えた車輛は速やかに会場外へ移動してください。
- (5) 出展物の開梱・梱包作業は自社の小間内で行い、空き箱等を会場内に放置しないでください。
- (6) 作業にあたっては、必ず出展者が立ち会ってください。
- (7) 出展物、装飾品、備品の管理は出展者にておこなってください。事務局では紛失、盗難の際一切の責任は負いません。

3. 宅配便による搬入出

宅配業者の指定はありません。すべての宅配業者が各出展者ブースまで荷物を配達・集荷することが可能です。なお、搬出時の集荷依頼は各自でおこなってください。

- (1) 宅配ラベルには「展示ホール名」「小間番号」「出展者名」を必ずご記入ください。また、荷物の受け取りは必ず出展者自身でおこなってください。事務局では受け取りの代行はいたしません。

宅配ラベル記入例

〒135-0063 東京都江東区有明3-10-1 ※西ホールは3-11-1
 東京ビッグサイト「東●ホール」または「西●ホール」
 『2023国際ロボット展』
 小間番号: △△-△△ ■■■■■株式会社 ○○○○(担当者名)宛
 TEL. ◇◇◇- ◇◇◇◇-◇◇◇◇ (受け取られる方の携帯電話番号)

- (2) 会期中ホール内に宅配カウンターを設置はありません。
 会期最終日(12月2日(土))のみ10:00より近鉄コスモスが会場内にて宅配カウンターを設置いたします。
 カウンターの設置場所は搬入日にご案内いたします。
 ※近鉄コスモスの契約伝票以外での発送は不可となりますのでご注意ください。
 ※後日、近鉄コスモスより請求書を送付いたしますので、送料は指定口座にお振り込みください。

4. 搬入出における荷役作業・宅配便・空箱預かり

関連申込書：『申込書⑩ 荷役作業』 10月18日(水) 期限

関連申込書：『申込書⑬ 宅配サービス・空箱預かり』 10月18日(水) 期限

事務局では、出展物・装飾物の搬送・場内での積み下ろしや倉庫での一時預かり等を協力会社に依頼しております。

ご利用の方は『申込書⑩ 荷役作業』または『申込書⑬ 宅配サービス・空箱預かり』でお申し込みください。

5. JITBOXチャーター便

ロールボックスパレット(BOX)による輸送サービスで、集荷先から開梱・積替えなしでご指定時間にブースまでお届けします。展示会で利用する什器や商材・装飾品・カタログ・備品等の輸送時にご利用ください。お申し込み方法・料金などの詳細は以下サイトをご確認ください。

<https://biz.nikkan.co.jp/eve/irex/jitbox2023/jitbox2023.pdf>

6. 重量物搬入・会場内積み降ろし作業

■会場内荷役基本作業料金

使用荷役機械	トラックt数	1台あたりの搬入出料金(税込)
25Tラフター	4t	¥44,000
	11t	¥93,500
2.5Tフォークリフト	4t	¥28,600
	11t	¥55,000

※上記はトラックからの荷降ろしから小間内設置、および、小間内からトラックへの積み込みまでの作業員・荷役機械のセット料金です。

※会場施設の都合・天候異変または出展者の都合により、やむを得ない事由による時間外作業については割増料金を別途協定します。

※50T以上のラフターまたは3T以上のフォークリフトを使用する場合は、打ち合わせのうえ、別途お見積りいたします。

山九

担当: おおえのき 大榎、杉山、松山 ☎ toenoki@sankyu.co.jp / ☎ bmatsuya@sankyu.co.jp
TEL.03-3527-7751

7. 海外からの輸送

会場は保税展示場としての認可を受けておりませんので、通関を含めた海外からの出展物輸送は出展者にてご手配ください。また、下記の協力会社でも承ります。

西濃シエンカー

担当: 高野、大木 ☎ tyo.messe@schenker-seino.co.jp TEL.03-5769-7380

8. 会期中の駐車場

会期中の無料駐車スペースはございません。東京ビッグサイト内有料駐車場(下記)、または、近隣のコインパーキング等をご利用ください。

駐車場名	台数	営業時間	料金	制限
会議棟地下駐車場	62台 (車椅子用×5台)	8:00~22:00	普通車: ¥250/30分 一日最大 ¥2,000 (営業時間内限り)	高さ2.5m、幅1.9m 長さ5.3m、重量2.5t ★夜間留置きはできません
南棟立体駐車場	349台 (車椅子用×8台)			高さ2.1m、幅1.9m 長さ5.0m、重量2.5t ★夜間留置きはできません

①重量物の出展に際して

施設の構造上、設置物の重量制限および接地面積重量の制限があります。事務局は出展者からの重量物届出に基づき、設営計画を作成いたします。重量物出展を予定されている出展者は以下を厳守してください。

●東京ビッグサイト各ホールの建築設備は以下の仕様です。

展示ホール	面積	天井高	床仕上げ	床耐荷重	搬入口(基本間口)
東1・3・4・6	8,670㎡	17-31m	コンクリート	5t/㎡	A:間口 7.2m×高さ4.9m B:間口 7.9m×高さ5.8m C:間口 9.2m×高さ8.0m
東2・5	8,350㎡				間口 7.4m×高さ5.9m
東7	11,680㎡	12-13m			
東8	3,080㎡	10-12m			
西3	4,680㎡	13-18m		2t/㎡	間口 7.4m×高さ4.7m
西4	6,840㎡				

※西3・4ホールにつながるスロープは総重量(自重+積載重量)が10tを超える車両は通行できません

②重量物の届出・養生計画

提出必須：『届出書① 出展者情報』10月18日(水) 期限

重量物の設置に際しては、以下のように届出と養生計画の提出が必要となります。届出と養生計画の提出がない場合、出展物の小間への設置ができなくなる場合があります。

■出展物(装飾物)単体の重量が2t以上のもの

→『届出書① 出展者情報』に記載して提出してください。

■〈接地面積重量〉が出展するホールの床耐荷重を超えるもの

→『届出書① 出展者情報』への記載に加え、養生計画図面をあわせて提出してください。

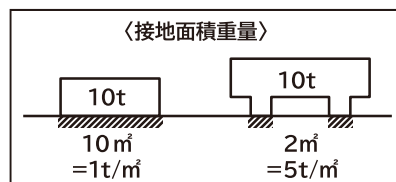

※〈接地面積重量〉とは、展示物単体の重量÷展示物の接地面積=t/㎡(右図参照)

例)重量10tの出展物の足部分の面積が合計2㎡とすると接地面積重量は5t/㎡

*西3・4ホールの床耐荷重は2t/㎡となりますのでご注意ください。

※〈養生計画図面〉とは、小間内に重量物を設置し、養生によって接地面積重量が出展ホールの床耐荷重未滿となるよう示した小間図面に出品物重量と養生位置・面積などを明記したもの

■ピットをまたぐ重量物設置と養生計画

【東1～8ホール】

重量物の設置がピットおよびピット周辺部(ピット端部から200mmまで)にかかる際は、特に接地面積重量が3t/㎡以下となるよう計画が必要となります。(下図参照)

【西3・4ホール】

重量物の設置がピットおよびピット周辺部(ピット端部から200mmまで)にかかる際は、特に接地面積重量が1t/㎡以下となるよう計画が必要となります。(下図参照)

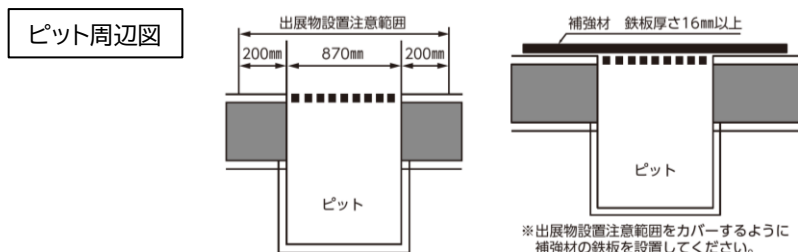

※作業時にクレーン車のタイヤやアウトリガーベースがピットおよびピット周辺部にかからないようにしてください。

※作業時のアウトリガーベースも養生してください。

③床面工事(アンカーボルト)【有料】

関連申込書：『申込書⑥ アンカーボルト』10月18日(水) 期限

出展物や装飾の固定のための床面工事(アンカーボルト打設)には申請が必要となります。

アンカーボルト打設位置を示した図面を添付のうえ、打設総本数および打設担当者(出展者もしくは出展者が依頼した施工業者)の連絡先情報と併せて申請してください。

また、会期終了後は必ず出展者が原状回復してください。

※アンカーボルトは直径16mm以内、深さ60mm以内の芯棒打ち込みオールアンカーのみ打設可能です。それ以外のアンカーボルトの打設は禁止します。

※ピット(ピットの蓋)およびピット周辺部200mm以内には打設できません。

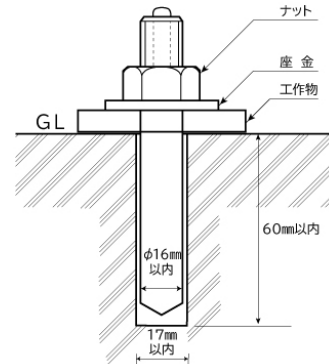

アンカーボルト補修負担金 1本につき¥1,650(税込)
※昭栄美術より会期後にご請求いたします

■アンカーボルト打設の際の原状回復

- アンカーボルトの床面からはみだしている部分を、サンダーで凹凸なく切断してください。
- アンカーボルトの引き抜き・ハンマーでの打ち込み・ガス溶断は禁止いたします。

■床面工事に際しての禁止事項

- 床面の掘削、はつり、直径17mmを超える穴あけ
- 直接塗料を塗ること
- 強力粘着テープ・接着材の使用

事前申請されていないアンカーボルトや原状回復できていない床面、禁止行為に違反しているものは事務局が修復し、その費用を出展者にご請求いたします。

(アンカーボルト1本につき¥5,500(税込)。その他、実費にて昭栄美術よりご請求いたします。)

◎自社ブースの詳細ピット図面が必要な場合は昭栄美術まで直接お問い合わせください。

昭栄美術

担当: 隈、柳原

✉ j-event@shoei-bijutsu.co.jp TEL.03-5148-6657

①基礎小間の仕様

※記載数字は芯々の寸法となります。

【1小間のサイズ】 間口:2,970mm×奥行:2,970mm×高さ:2,700mm

※かながわロボットイノベーション/モノづくりパビリオンwithかながわの基礎小間仕様は別添資料参照

横列小間

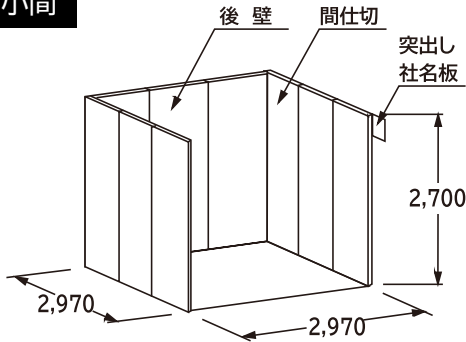

【例:1小間の場合】
(W2,970×D2,970×H2,700mm)

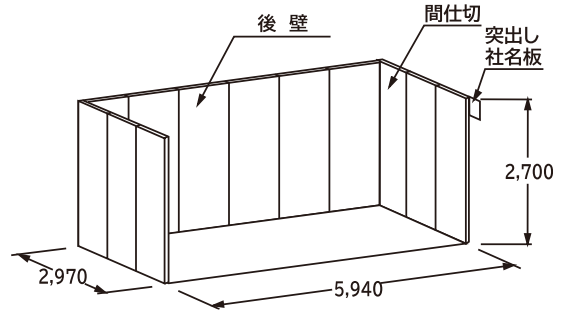

【例:2小間の場合】
(W5,940×D2,970×H2,700mm)

- ①後壁、間仕切、突出し社名板を設けます。
③カド小間の場合、通路側の間仕切は設けません。

- ②後壁、間仕切はシステムパネル白色仕上げです。

複列小間

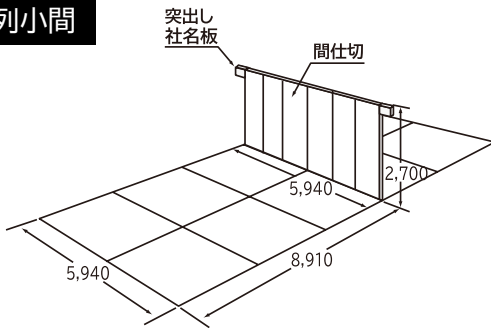

【例:6小間の場合】
(W5,940×D8,910×H2,700mm)

- ①間仕切・突出し社名板を設けます。
②間仕切はシステムパネル白色仕上げです。
③間仕切は出巾5,940mmです。

島小間

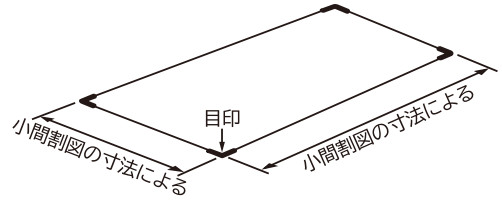

- ①区画を床に印したスペース渡しとなります。
②突出し社名板は事務局にて小間の装飾完成後、見やすい位置に取り付けます。

1. 備品等の取り付け方法

(1)ポスター等の軽い物 ————— マジックテープもしくは紙製の両面テープで取り付け可能です。

(2)アルミフレームのパネル等 ————— S字管とチェーンで取り付け可能です。

[搬入期間中に会場内装飾施工受付にて配布いたします。(無償)]

※上記方法で取り付けできない物は、昭栄美術にご相談ください。可能な範囲でご対応いたします。(有料)

(3)ステッカー、カットニングシート ——— システムパネルに直接貼り付け可能です。

ただし長さが990mmを超える場合、支柱にかかることとなります。

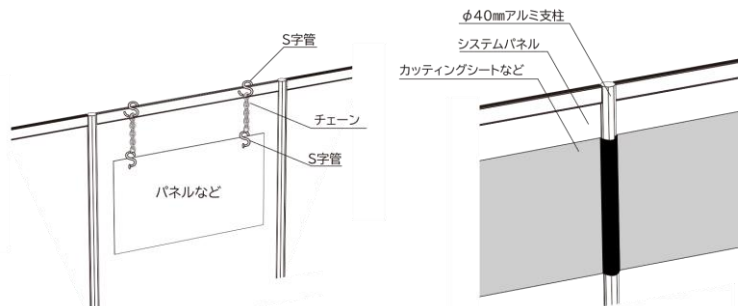

2. 詳細寸法図・システムパネル等の取扱いの注意事項

- ◆システムパネル・ポール・ビーム等は、切断、釘打ち、穴あけ等の加工はできません。
※装飾上、またはガス・水道で穴あけ等をせざるを得ない場合は、事前に事務局にご相談ください。

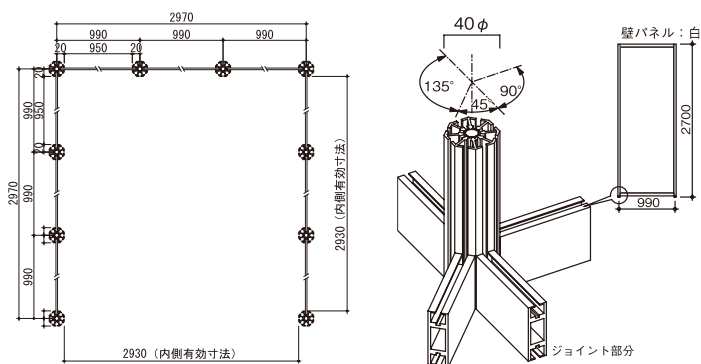

- システムパネルは、白合板のリースパネルです。
- 990mmピッチでφ40mmのアルミ支柱が入ります。

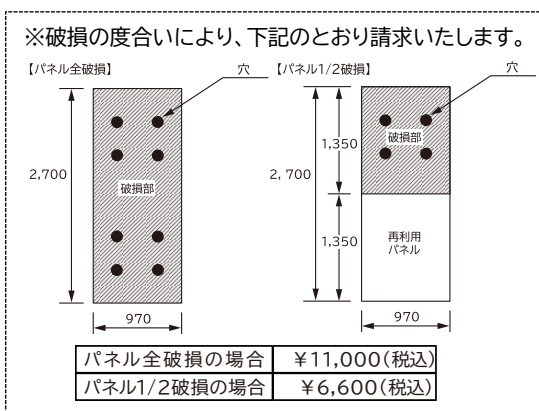

②装飾の高さ制限

提出必須：『届出書① 出展者情報』10月18日(水) 期限

小間内の装飾については、出展小間数・小間位置によって高さの制限が異なります。
下記の規定をご確認のうえ、『届出書① 出展者情報』に装飾の高さをご記入ください。

- ・出展物の高さの制限はありませんが、3mを超える場合は会場に申請が必要となりますので事務局までご連絡ください。
- ・セットバックとは、ブースの各境界から1m 後退して設営することを指します。

横列小間

各面2.7mまで。
1mセットバックして3.6mまで。

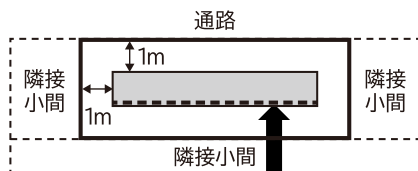

複列小間

隣接面は2.7mまで。
通路面は3.6mまで。
1mセットバックして4.5mまで。

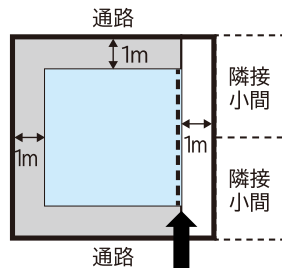

島小間

各面3.6mまで。
1mセットバックして4.5mまで。

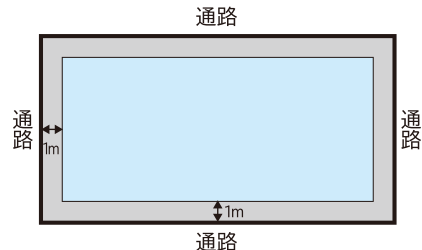

- ・横列小間(2小間以上)の後方隣接面又は複列小間の隣接面において、2.7mを超える位置に社名や製品名等を掲示する際は、隣接出展者と事前に協議してください。隣接出展者2者間による協議がなされない場合には、無地白色系(アイボリー等)で処理してください。※隣接出展者の連絡先は事務局にお問い合わせください。
- ・上記を含め、装飾の高さ規定に違反したものや、届出のないものは、たとえ会場で施工中であっても撤去いただく場合があります。

□ 2.7mまで装飾可能
■ 3.6mまで装飾可能
■ 4.5mまで装飾可能

【例】複列小間で1面に隣接小間がある場合の装飾可能な高さ

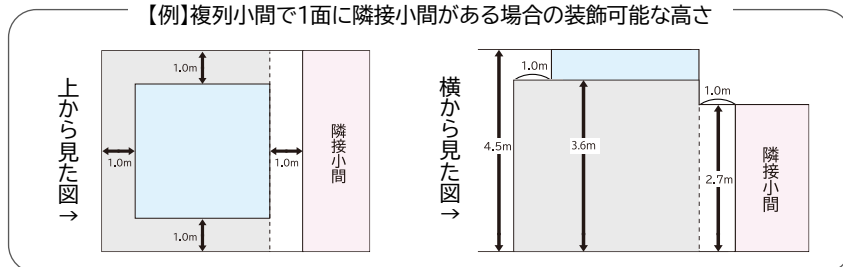

◀高さの特例(40小間以上)▶

会場の入口から一番奥に位置する小間、または会場入口からみて左右のホール壁面に隣接する小間で見通し等の問題がなければ、装飾の高さを6mまで認める場合があります。図面(平面・立面)をご提出のうえ、事務局にご相談ください。

③壁面について

来場者の見通しを良好にし、会場全体を来場者が見やすいようにするため、小間と通路の境に壁面等の構造物を設置する場合は、構造物の寸法(幅)は小間寸法の $\frac{1}{2}$ 以内とします。残る $\frac{1}{2}$ は見通しのきく構造(ガラス窓・ルーバー・パラペット・高さ90cm以内の壁面・棚等)としてください。ただし、通路から1m以上入った地点での構造物は、これに該当しません。(例1、2、3参照)

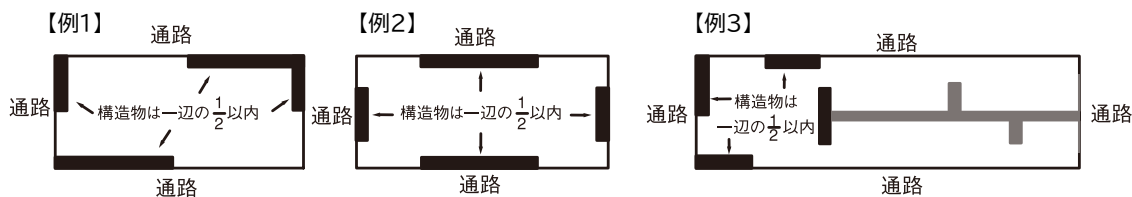

◀壁面の特例▶

隣接する小間がなく見通し等の問題がなければ全面壁構造を認める場合があります。図面をご提出のうえ、事務局にご相談ください。

④はみ出し装飾の禁止

小間からはみ出した装飾は禁止です。

※右記イラストの○印の箇所は全てはみ出し違反です。
小間内にレイアウトしてください。

違反例

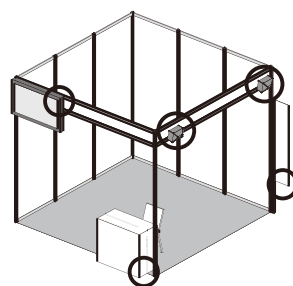

◀はみ出しの特例▶

「社名看板・製品」を照らすことを目的としたスポットライトについては、通路側に設置することが可能です。

⑤天井構造・2階建て構造について

提出必須：『届出書① 出展者情報』10月18日(水) 期限

展示実演で、遮光、温度、遮音、防塵等のため必要不可欠な部分に限って、防火・防災上必要な措置を講じた場合は、天井構造が認められます。ただし、天井構造は50㎡以下としてください。

屋根および天井を設ける際には、以下のルールを遵守いただき、『届出書① 出展者情報』にご記入のうえ、装飾計画図面(小間平面図および立面図)を必ずご提出ください。資料提出後、事務局より許可を得たうえで、設置計画を進めてください。なお、会場側より走査型火災検出器、放水銃、スプリンクラーなどの消防設備の障害と判断された場合、別途、火災感知機・消火設備などの設置が必要となりますが、その設置費用は出展者のご負担となります。

◀壁のない屋根・天井構造の場合▶

- (1) スプリンクラー設備および放水銃の散水障害となる場合は以下のいずれかの措置を講じること
 - a. 屋内消火栓で有効に警戒(歩行距離)ができること
 - b. パッケージ型消火設備・補助散水栓を設置する
- (2) 柱および梁は鉄骨構造の不燃材料とし、十分な強度を有すること。その他の装飾資材はP15に準じること
- (3) 自動火災報知設備の感知器および走査型火災検出器の感知障害となる場合は、感知器を設置する

◀壁のある屋根・天井構造の場合は、上記に加え以下の項目も厳守してください▶

- (4) 避難障害とならないように、出入口を2カ所以上設け、避難口誘導灯または誘導標識を設ける
- (5) 内装は下地、仕上げともに難燃材料以上とする。

※2階建て構造は原則として認めませんが、別途、会場側と協議し許可する場合があります。

『届出書① 出展者情報』で申請のうえ事務局にご相談ください。

事務局(日刊工業新聞社)

✉ irex@nikkan.tech TEL.03-5644-7220

⑥小間内の通路について

東京ビッグサイトの規定により、小間内の通路幅は以下の広さを確保してください。

- 300㎡(34小間相当)未満:1.2m以上
- 300㎡以上600㎡(67小間相当)未満:1.6m以上
- 600㎡以上1,500㎡(167小間相当)未満:1.8m以上

⑦防災物品の使用について

東京ビッグサイトは、消防法第8条の3により、防災対象物品は防災性能を有するものを使用しなければなりません。火災を未然に防ぐため防災対象物品以外の展示会装飾品も努めて防災性能を有するものを使用させていただきます。

1. 防災対象物品(防災処理が必要なもの)

- (1)カーテン (2)合板で、台・バックスクリーン・仕切りなどに使用されているもの
 (3)仕切りに用いられる布製のアコーディオンカーテン、ついで (4)装飾のために壁等に沿って下げられる布製のもの
 (5)布製ののれん、装飾幕、紅白幕等 (6)映写用スクリーン (7)どんちょう (8)布製のブラインド (9)暗幕
 (10)じゅうたん (11)人工芝 (12)カーペット (13)ござ (14)シート類

2. 防災性能を有している防災物品として扱うもの

- (1)建築基準法第2条第9号に規定する不燃材料(コンクリート、レンガ、金属、ガラス、モルタル等)
 (2)建築基準法施工令第1条第5号に規定する準不燃材料(せっこうボード(9mm以上)等)
 (3)建築基準法施工令第1条第6号に規定する難燃材料に該当する合板(難燃合板(5.5mm以上)等)

3. 防災表示

(1)表示の方法

次の表に基づくものとする。

防災物品の種類	表示方法	縫付	ちよう付	下げ札	その他
カーテン、暗幕、その他これらに類する幕	耐洗濯性能を有するもの	○			
	耐洗濯性能を有しないもの		○		
じゅうたんなど		○	○		○
布製ブラインドおよびその材料		○	○		
合板			○		○
どんちょう、その他これらに類する幕		○	○		
工事用シートおよびその素材		○			○
防災対策物品(合板、工事用シートおよび布製ブラインドを除く)の素材			○	○	

(注)表中の「その他」には、スタンプ、印刷、刻印、打ちつけなどがあること。

(2)防災ラベル施工

- (a)施工されたじゅうたん等にあたっては、防災ラベルが簡単にはがれないように取り付けてください。
 (b)施工する場所は主要な出入口部分の近くに施工してください。
 (c)2種類以上のじゅうたんを使用した場合は、種類ごとに主要な出入口部分の近くに施工してください。
 (d)共用部分に施工するじゅうたんは、ガレリアまたはアトリウム側の出入口近くに施工してください。
 (e)合板にあたっては、使用上の特異性および使用上の実態から見て、表面に添付するラベル表示のみでは不十分なため、裏面に表示の行われているものを使用してください。

4. 防災ラベルの様式

防災物品には、必ず「防災ラベル」が付いています。このラベルを付けることができるのは、消防長官が認定した業者に限られています。

〈消防法施行規則第四条の四 別表第1の2の2〉



防災ラベル

業種別番号

- (A)製造業者 (D)防災処理業者(スプレー法によるもの)
 (B)合板の製造または防災処理業者 (E)裁断・施工・縫製業者
 (C)防災処理業者(浸漬法によるもの) (F)輸入販売業者

5. 外国製品

- (1)日本国内の認定を受けたものを使用する。
 (2)防災表示されていない外国の製品は、日本国内の認定機関の認定を受けること。

⑧その他装飾施工上の注意事項

1. 展示装飾の実施にあたっては、会場全体の見通しを保持し、全出展者の展示効果が向上するよう考慮のうえ、他社の迷惑にならないような展示・装飾を計画してください。
2. 主催者が施工する基礎装飾物の取りはずしはできません。
3. 施工にあたっては、あらかじめ施工業者の工場で作形加工をおこない、会場においては、組立作業程度の最小限の作業にとどめてください。
4. 展示装飾および出展物等を、会場の天井、柱、壁といった既存のものから吊り下げたり、もたせかけることは禁止します。また施工および資材の運搬にあたり、会場および電気・電話・水道等の設備を損傷しないように十分注意してください。万一損傷した場合は、原状回復の責務を負っていただきます。
5. 小間内床にじゅうたん類を敷く場合は、全て弱粘性の両面テープをもって固定してください。ボンド等の接着剤の使用はできません。
6. 作業によって生じた屑、廃材は、必ず毎日持ち帰ってください。
7. 電気・ガス等による溶接、その他で火気を使用する場合は、あらかじめ事務局に『届出書② 禁止行為有無の確認書』および必要書類を届け出て、禁止行為解除承認を受けてからおこない、作業中は、必ず消火器を手元に置いてください。
8. 会場内では必ず自社の小間内で作業をおこない、通路または他の小間に資材を放置し作業をすることを禁じます。撤去の場合もこれに準じます。また、小間の裏側や通路に空箱やコンテナを置くことを禁じます。
9. 消火器、屋内消火栓、スプリンクラー設備、自動火災報知設備、非常ベル、誘導灯等を装飾物により隠ぺいしないでください。また、その付近には使用の際に操作障害となる陳列、工作物、その他の物品を置かないでください。
10. 会期中に展示設備および装飾の模様替えをすることは原則としてできません。

⑨作業中の注意

展示会場は、搬入出期間も含め、全面禁煙となります。喫煙は所定の喫煙所をお願いします。
また、クレーン車、高所での作業等、危険が伴うと想定される作業は必ずヘルメットを着用し、安全管理に努めてください。

⑩規定の遵守

禁止事項に違反または不完全な装飾の場合には、工事の変更、中止または撤去を命ずることがありますので、計画・設計に際して十分ご注意ください。主催者および関係官公署はこれによって生ずる損害、費用の増加、その他不測の事態については責任を負いかねます。

東京ビッグサイトでは、搬入出および会期中も含め盗難事件が多発しております。
貴重品等の管理には十分な注意を払ってください。

基礎小間には、展示用照明・電源はありませんのでご注意ください

提出必須：『届出書③ 電気(幹線)工事・電気備品』10月18日(水) 期限

①電気工事

1. 供給電気方式

電灯	交流単相二線式	100V 50Hz (3.0kWまで)
	交流単相三線式	100 / 200V 50Hz (3.0kW以上)
動力	交流三相三線式	200V 50Hz (ただし、交流単相二線式200V 50Hzの供給もできます)

※上記以外の特殊な電源の供給は、基礎幹線工事の範囲では供給できませんのでご注意ください。
詳しくは、飯田電機工業までお問い合わせください。

2. 申し込み手続き

- (1)出展者、または出展者から依頼された電気工事業者は、電気使用の有無に関わらず、必ず『届出書③ 電気(幹線)工事・電気備品』を10月18日(水)までに飯田電機工業へご提出ください。
※期日までに申し込みのない場合、電気供給ができません。十分ご注意ください。
- (2)電気工事設計図の製作に際しては、電源希望位置図(開閉器)、単線結線図のみを記入してください。
電源希望位置は、機器レイアウトを含む計画段階から考慮してください。
単線結線図は負荷容量を記入してください。始動電流の大きな機器は特に明記してください。
- (3)24時間送電を必要とする場合は、『届出書③ 電気(幹線)工事・電気備品』で申請してください。
配線は必ず専用回路とし、図面上には「昼夜送電」と明記してください。

3. 電気工事の範囲

- (1)事務局では、小間内まで配線し、主幹開閉器(メインスイッチ)の設置までをおこないます。
開閉器(メインスイッチ)の取り付け位置は、必ず『届出書③ 電気(幹線)工事・電気備品』に明記してください。
設計図に記入のない場合は、後壁または左右いずれかの間仕切に床から1mの位置に設置します(2小間以上の小間でも原則として電源は1カ所とします)。
※幹線工事の一部の配線が、小間内または小間周辺の通路を横断することがありますのでご了承ください。
- (2)供給幹線(主幹開閉器)からの小間内照明、動力配線、およびその他の電気工事は、出展者において施工していただきます。施工費は出展者の負担となります。

4. 電気料金 (幹線工事費および電気使用料金)

- (1)幹線工事費および電気使用料金は、供給方式に関係なく下記の料金となります。

幹線工事費 ※供給方式に関係なく同一料金	100V・200Vとも1kWにつき ¥9,900(税込) ※申込総量が500W以内の場合のみ¥4,950
電気使用料金 ※供給方式に関係なく同一料金	1kWにつき ¥2,750(税込)

※電気を使用する全出展者に負担していただきます。なお、端数ワット数は切り上げて計算させていただきます。

- (2)電気料金は会期終了後に飯田電機工業から出展者へ請求書を郵送いたします。
お支払いは必ず振込み(現金)でお願いいたします。
※振込みは、必ず請求書同封の振込用紙を使用してください。
※振込み手数料は、出展者側でご負担いただきますので、あらかじめご了承ください。
- (3)お申し込み後の電気容量の減量は、一切認められませんのでご注意ください。
電気幹線工事費、電気使用料金は『届出書③ 電気(幹線)工事・電気備品』の内容で計算します。
お申し込み後の電気容量の増量については、可能な範囲で実施し、追加計算いたします。
- (4)100Vの電気容量が1.5kWを超える場合は分電盤工事費が別途加算されます。
分電盤工事費は初回の3.0kWまで¥5,500(税込)、以降1.5kW毎に¥2,200(税込)となります。

5. 小間内への電気供給時間

- (1)電気供給日時(標準)

11月28日(火)[搬入日]	10:00~18:00	会期中	9:30~17:30
----------------	-------------	-----	------------

- (2)供給時間外に電気を必要とされる場合は、必ず10月18日(水)までに飯田電機工業へお申し出ください。
期日前・期日後および供給時間外に機械の調整等で電気を必要とする場合は、可能な範囲で供給いたします。ただし、追加費用がかかる可能性もありますので飯田電機工業にお問い合わせください。
- (3)退館の際は、必ず小間内に設置された主幹開閉器(メインスイッチ)を切ってください。
- (4)24時間送電回路の主幹開閉器(メインスイッチ)には、必ず「昼夜送電中」と表示してください。
※退館の際は、24時間送電以外の回路は必ず切ってください。

6. 小間内電気工事の依頼

小間内の電気工事を施工業者に依頼する場合は、必ず国土交通(経済産業)大臣および都(県)知事に電気工事業の登録をしている業者に依頼してください。また、飯田電機工業でも有料にて施工いたします。飯田電機工業に依頼される場合は、『届出書③ 電気(幹線)工事・電気備品』の小間内電気工事会社欄に「飯田電機工業」と記入し、依頼事項を記載してお申し込みください。

7. 小間内電気工事施工上の注意事項

- (1)電気工事の施工は、電気工事士法に基づき所定の資格を有するものがおこなってください。
- (2)電力ケーブルや開閉器の選定・施工等については、電気用品安全法、電気設備に関する技術基準を定める省令、内線規程および東京都火災予防条例など、各法令・基準によりおこなってください。
- (3)配電盤・分電盤は鉄箱など不燃性のものを使用し、点検に便利な場所に設けてください。また受電中は、その旨を付箋等にて明記し、第三者にも受電の状況が分かるようにしてください。
- (4)やむを得ずケーブルを床面露出する場合はプロテクターで保護シトラテープ等で養生をしてください。
- (5)小間内電気配線設備の遮断器は漏電遮断器を使用してください。展示機器の漏電対応はご出展者様に絶縁トランスをご手配ください。
- (6)ハロゲンランプ、白熱電灯、抵抗器その他熱を発生する機器について、可燃材と接触したり可燃物を加熱する恐れのないよう配慮してください。また機器には、火傷や地震等による転倒といった来場者への危険防止措置を講じてください。
- (7)電灯の口金・受け口等、充電部は露出させないでください。
- (8)機器および配電盤・分電盤には、絶縁不良による感電防止のため接地工事をおこなってください。
- (9)事故や不具合を発見した場合、速やかに事務局へ連絡してください。

8. 電気設備の検査

電気設備の検査は、経済産業省令・電気設備に関する技術基準・内線規定、および消防法・消防法施工規則などの各関係法令に照らして、指定業者が代行実施します。検査に合格しない出展者は、すみやかに改修して、事務局に改修報告をしてください。

9. 保護装置について

電源の異常および事故による停電、または電圧降下のために実演物・出展物・各種装置などが損傷した場合は、事務局はその責任を負いかねます。出展者は、事故を防止するために、十分な保護措置を講じてください。

10. 会期中の保守

会期中は、指定業者の電気保守要員が会場事務局に常駐しております。小間内の小さな事故でも、必ず会場内事務局へ連絡してください。

11. 事務局指定電気幹線工事業者

電気関係の申し込み手続き、電力事情、小間内電気工事の依頼等不明な点は飯田電機工業へ直接お問い合わせください。

飯田電機工業

担当:滝田

✉ j-event2023irex@iidae.co.jp

TEL.03-3521-3522

②通信回線

1. インターネット接続サービス

会期中にインターネット回線の架設をご希望の出展者は、**10月20日(金)までに、以下Webサイトからお申し込みください。**

※場内のWi-Fiサービスは出展者の展示実演用ではありません。展示や実演にWi-Fiを利用する場合は必ず本サービスをお申し込みください。

申込URL・・・ <https://entry.mice-net.jp/ex/343/reg>

※MICE-NET Entry Systemよりお申し込みください。



←QRコードからも申込サイトにアクセスできます。

入金期限：11月10日(金)

※複数の出展ブースでお申し込みされる際は、それぞれ別アカウントを作成してください。

※アカウントIDはシステムで自動採番されます。登録後メールにてご案内いたします。

※同一メールアドレス/パスワードで複数IDを作成することができます。

※キッセイコムテックがお申し込み確認後、ご請求書を発行いたします。入金確認後の工事となります。

※海外の銀行口座からお振込をご希望の場合はキッセイコムテックの担当者までご連絡ください。

2. 提供日時・工事日

使用期間	11月28日(火)14:00(予定)～12月2日(土)会期終了まで
工事日	11月28日(火)

3. 料金

■インターネット回線種別

- | | |
|---|--------------|
| ①MICE-NET Provider(ファミリータイプ)300Mbps(動的IPアドレス) | ¥209,000(税込) |
| ②専有光回線(ファミリータイプ)1Gbps(動的IPアドレス) | ¥132,000(税込) |
| ③ビッグサイト共有回線インターネット100M | ¥77,000(税込) |

■オプション

- | | |
|-----------------------|-------------|
| ④無線LANアクセスポイント追加費用/1台 | ¥55,000(税込) |
|-----------------------|-------------|
- ※2台目以降は別途人件費と配線費用が発生いたします。

4. 注意事項

①MICE-NET Provider(ファミリータイプ)300Mbps(動的IPアドレス)

- ・専有高速光回線に、回線速度がより安定するプロバイダを含めたプランとなります。
- ・MICE-NET ProviderはPPPoE接続を使用しないMICE専用のプロバイダです。
- ・フレッツ光のIPv6アドレスによるVPN接続で弊社データセンターよりインターネットに接続しています。
- ・MICE-NET Providerに障害が発生した場合は、PPPoEによるバックアップ回線に自動的に切り替わります。
- ・専有光回線(ファミリータイプ)は安定した速度を保つため、アップロード/ダウンロード共に300Mbpsの速度制限をかけております。
- ・オンライン商談、映像配信をメインとしたご使用の場合は、ぜひご利用ください。
- ・ルータ用に電源を2口お申し込みください。

②専有光回線(ファミリータイプ)1Gbps(動的IPアドレス)

- ・フレッツ光回線を1出展者専有でご利用できるサービスです。
- ・プロバイダはPPPoE接続を使用しております。
- ・固定グローバルIPアドレスをご希望の場合、別途お問合せください。
- ・ルータ用に電源を1口お申し込みください。

③ビッグサイト共有回線インターネット100M

- ・光回線を展示会場内の他の出展者ブースと共有でご利用いただくサービスです。
- ・共有回線では、グローバルIPアドレス、VPN接続をご利用できません。『②専有光回線』をお申し込みください。
- ・ルータ用に電源を1口お申し込みください。

④オプション:無線LANアクセスポイント追加費用/1台

- ・無線LANアクセスポイントを1台、SSIDとPWの設定のうえ、ブース内に設置するサービスです。
- ・①、②、③いずれかインターネット回線をお申し込みのうえ、④をお申し込みください。
- ・無線LANアクセスポイントの対応規格はIEEE802.11a/ac(5GHz帯)です。
そのため、IEEE802.11b/g(2.4GHz帯)規格のみ対応の端末からは本サービスに接続することはできません。ご注意ください。
- ・会期中、会場内の他のアクセスポイントとの電波干渉により繋がりにくくなる可能性があります。無線LANアクセスポイント接続の保証はいたしかねます。
- ・無線LANアクセスポイントの設置位置はルータと同じ場所となります。ルータより離れた場所に設置を希望の場合は別途配線費用が発生いたします。
- ・SSIDやパスワードなど会期中の設定変更はいたしかねます。
- ・無線LANアクセスポイントは1台あたり30端末接続まで、カバーエリアは10m四方までを推奨します。
- ・2台目以降は別途人件費と配線費用等が発生いたします。
- ・無線LANアクセスポイント用に電源を1口お申し込みください。

※①、②、③共通事項

- ・本サービスには、回線、プロバイダ、ブロードバンドルータの料金を含んでおります。ブース内ご指定の場所に回線を設置いたします。
- ・キッセイコムテックで提供するインターネット接続サービスは、通信キャリア/プロバイダが提供するベストエフォート型のサービスのため、回線速度の保証、および 回線障害・プロバイダ障害による補償は一切いたしかねます。
- ・出展者側においてWindows Updateやアンチウイルス等のセキュリティ対策、情報漏洩対策を必ずおこなってください。弊社では一切の責任を負いかねますのでご注意ください。
- ・ルータからお持込みの端末までのLANケーブル、HUB、端末にとりつけるLANアダプタなどは含まれていません。
- ・ルータに無線LAN機能はございません。無線LAN利用をご希望の場合は『④オプション:無線LANアクセスポイント』をご利用いただくか、別途お客様でご用意ください。
- ・ルータにLANポートが4口あります。PCなど端末を5台以上接続する場合は別途HUBをご用意ください。
- ・各端末にはDHCP機能でプライベートIPアドレスが自動で割り当てられます。
- ・小間内の配線作業、およびPC等お持込み端末の接続設定作業は含まれておりません。
- ・2次側LANケーブル配線作業も承っております。お問い合わせください。

◎通信回線の申し込み手続き・内容等について不明な点は下記までお問い合わせください。

キッセイコムテック

担当:久島^{くしま}、岩淵

✉ irex@network.kcrent.jp TEL. 03-6709-2440

③エア・給排水・ガス

関連申込書：『申込書⑦ エア・給排水工事』10月18日(水) 期限

※出展されるホールによって施工企業(申込先)が異なりますのでご注意ください。

【東1～3ホールの施工企業(申込先)】 福動興業

【東4～8および西3・4ホールの施工企業(申込先)】 ヤマザキ工業

1. 圧縮空気配管工事^{注1}

■標準仕様と料金

提供エア	ドライエア ^{注2} 0.65Mpa程度 (圧力の調整はいたしません)
提供サイズ、風量	½インチ バルブ(メネジRc1/2・15A・4分)止め、300ℓ/分以内
料金	¥93,500(税込) ※幹線工事および標準日時内のエア供給費を含みます。 ただし、風量追加の際は100ℓ/分につき¥9,350(税込)となります。

注1)圧縮空気は集中配管にて工事をおこなうため、申込件数が各ホール内で5件以下の場合、小間内にコンプレッサーを設置いただく場合があります。

注2)供給エアは油冷式コンプレッサーより供給されるため、ごく少量のオイルおよび水分を含んでいます。

2. 水道配管工事

■標準仕様と料金 ※圧力の調整はいたしません

・提供水圧:0.2～0.4Mpa程度

給配管サイズ	幹線工事費(税込)
直径 13mm	¥88,000
直径 20mm	¥90,200
直径 25mm	¥92,400

水道使用料金(税込):1㎡= ¥950

◎幹線工事費は、排水後のピット清掃・保守・管理費を含みます。

3. ガス配管工事

ガス供給が必要な場合は、10月18日(水)までにヤマザキ工業または福動興業まで直接お問い合わせください。
※西3・4ホールでのガスの使用は原則禁止です。

4. エア・水・ガスの供給日時(標準)^{注3}

11月28日(火)[搬入日]	10:00～18:00	会期中	9:30～17:30
----------------	-------------	-----	------------

注3)標準仕様以外の時間帯でのエア、水供給には別途料金がかかります。また、安全の確保上ご対応できない場合がありますのでご注意ください。

5. 注意事項

- (1)エア、給排水幹線の元栓は、原則としてブースより給配管ピットに最も近い位置に設置します。位置の変更希望があった場合、工事費が追加されることがあります。
- (2)小間内での二次配管工事は安全管理のうえ、床上下ろがし配管にて工事してください。また、ブース内においても十分な養生をお願いします。
- (3)配管設備にフィルターや加圧装置等を加える際は、事前に福動興業またはヤマザキ工業にご相談ください。
- (4)退出の際には必ず小間内のバルブ(元栓)を閉めてください。
- (5)ピットへの排水は禁止です。また、排水ピットのみでの使用や熱湯・機械油・薬液・塗料などの排水も禁止です。

◎エア・給排水・ガスの申し込み手続き・内容等について不明な点は下記までお問い合わせください。

福動興業
(東1～3ホール)

担当:片岩、菱田 ☎ tenjibu@fukudo.co.jp TEL. 03-3638-0730

ヤマザキ工業
(東4～8、西3・4ホール)

担当:飛井、石塚 ☎ tobii@yamazakikogyo.com TEL. 03-5305-5091

① 禁止行為と解除申請

提出必須：『届出書② 禁止行為有無の確認書』10月4日(水) 期限

禁止行為とは、東京都火災予防条例により多数の人命に危険が及ぶと思われる場所での『喫煙』『裸火使用』『危険物品持ち込み』を禁止するものです。ただし、おこなおうとする行為について申請し、消防署長が火災予防上支障がないと承認した場合に、必要最小限の範囲で行為をおこなうことが可能になります。事務局では本展における『裸火使用』『危険物品持ち込み』について、出展者の申請を取りまとめ解除申請をおこないます。

該当する出展者は下記各項目をお読みのうえ、期日までに資料の提出をお願いします。期日を過ぎての申請は受付いたしかねます。

※本申請なく会場にて禁止行為が発覚した場合、即時中止いただく他、出展を取り消す場合もございます。

※本申請は事務局が一括して申請するもので、個別に東京ビッグサイトおよび消防署へ申請しても受付されません。

※『喫煙』については解除申請できません。喫煙は所定の喫煙場所をお願いします。

禁止行為の有無に関わらず、10月4日(水) までに『届出書② 禁止行為有無の確認書』を全出展者ご提出ください。

1. 喫煙

館内は、全面禁煙です。喫煙される場合は、所定の喫煙所をお願いします。

2. 裸火

(1) 裸火の使用

- 裸火とは、気体、液体、固体燃料、電気を使用し、炎、火花を発生させるものまたは発熱部を外部に露出するものをいいます。
- 電気を熱源とする器具で発熱部が赤熱して見えるもの(発熱部が焼室、風道、庫内に面しているホットプレート、ヘアードライヤー、オープン等を除く)および外部に露出した発熱部で可燃物が触れた時、瞬時に着火(表面温度約400℃以上)するおそれのあるものは裸火に含まれます。

(2) 裸火使用に際しての安全措置

- 防火防災担当責任者等による監視および使用後の点検等の体制を講じてください。
- 従業員等による監視・消火等の体制を講じてください。
- 使用者が裸火の使用を容易に停止できる措置を講じてください。
- 裸火を使用する小間ごとに消火器(能力2単位以上・粉末消火器10型)を配置してください。
- 火気器具は特性・性能等が明確かつ安全性が確保されているものを使用してください。
- ガス器具を使用する場合は、ガス過流出防止装置(ヒューズコック)付きのもの、またはガス漏れ警報器を設置してください。また、地震等でガス供給を停止する装置を設置してください。
- ガス配管は金属管とし、継ぎ手はネジ・フランジまたは溶接とし、床面に固定してください。
- 液化石油ガスの容器は、容器組込み型(カートリッジタイプ)としてください。(カセットコンロ等)
- 排気筒は屋外に出してください。
- 液体燃料を使用するものは必要最小限の量とし、展示会開場中は給油しないでください。
- 固体燃料を熱源とする火気使用設備器具および固体燃料を熱源とするその他の機器を使用する場合は、展示に伴う実演に限るもので必要最小限としてください。
- 気体燃料を使用する火気使用設備器具等は1台につき58kW以下としてください。(ガスコンロ等)
- 避難口または危険物品その他易燃性物品より5m以上離してください。
- 火薬類の使用はできません。
- 裸火は入場者等に危険を及ぼさないよう防護措置を講じてください。
- 火花を飛散させるものは不燃材で飛散防止措置を講じてください。
- 固体の衝撃摩擦又は電気による火花を発生するもの(例、グラインダー、アーク溶接等)は、火花の最大となる高さおよび幅で囲んだ円筒形の範囲内には可燃物を置かないでください。また、その範囲内及びその範囲の周囲2m以内の床面を防火性能を有する材料(建築基準法施行令第1条第5号に規定する準不燃材料、建築基準法施行令第1条第6号に規定する難燃材料又は消防法第8条の3に規定する防災物品)で覆ってください。
- 裸火の使用位置は、周囲の可燃物から火災予防に安全な距離を確保してください。

(3) 裸火使用の届出

以下の資料を提出フォームまたはメールで**10月4日(水) まで**に昭栄美術に提出してください。

・届出書② 禁止行為有無の確認書
・実演使用する機器の仕様書・カタログ

・危険物品の製品安全データシート
・小間内図面
・実演内容及び安全対策に関する資料

3. 危険物品

(1) 危険物品とは

- 危険物・・・消防法別表第1(下部参照)に掲げるガソリン、軽油など引火性液体、酸化性固体、液体等の危険物
- 指定可燃物・・・東京都火災予防条例別表第7(下部参照)に掲げる可燃性液体類および可燃性固体類
- 火薬類・・・火薬類取締法で定める火薬、爆薬、火工品およびがん具煙火
- 一般高圧ガス保安規則に定めるプロパン、アセチレン、水素、アンモニアガス等の可燃性ガス
- リチウムイオン電池を使った実演や充電行為(保存状態や実演の有無にかかわらず)
- 水素、アセチレン、メタン等液化が困難である可燃性ガス

また、以下のものも必ず申請してください。

- ・容器に密閉されたものに入っている展示物が危険物品の場合
- ・展示のみをおこなう車輛のタンク内の燃料や潤滑油等
- ・展示されるモーター・油圧機等に密閉状態で内蔵されている潤滑油等
- ・装飾品として使用され、可燃性固体類に該当するパラフィンで作られている美術品
- ・実演、調理に使用する動植物性油
- ・日常の清掃に使用しているクリーナー等

(2) 危険物品の持ち込みに際しての安全措置について

- 防火防災担当責任者等による監視および取り扱い後の点検等の体制を講じてください。
- 危険物品を持ち込む小間ごとに適応する消火器(能力2単位以上・粉末消火器10型)を配置してください。
- 液体危険物を取り扱う場合は油流出処理材を各ホールごとに必要量以上準備してください。
- 液体危険物を取り扱う配管は金属管とし、継ぎ手はネジ、フランジ、溶接とし、床面に固定してください。
- 可燃性蒸気の発生が著しい場合は、蒸気を屋外の安全な場所に排出する設備を設けてください。
- 液体危険物を飛散させるおそれのある機器には、不燃材で飛散防止措置を講じてください。
- 混合発火のおそれがある危険物品は、同一場所では取り扱わないでください。
- 公開中は、液体危険物の補給をおこなわないでください。
- 展示用車輛等のタンク内の燃料は、必要最小限としてください。
- がん具用煙火は他の物品と混在させず、火薬量5kgを超える場合は、蓋のある不燃材の容器で取り扱ってください。
- その他危険物品の性状等に応じた安全措置を講じてください。
- 保管は、密栓をし、他の物品と隔離してください。また火気使用場所から水平距離で5m以上の距離を確保してください。ただし、不燃材料で防火上有効な遮断をした場合は除きます。

(3) 危険物品持ち込み届出・貯蔵量申請

以下の資料を提出フォームまたはメールで**10月4日(※)まで**に昭栄美術に提出してください。

- ・届出書② 禁止行為有無の確認書
- ・危険物品の製品安全データシート
- ・実演使用する機器の仕様書・カタログ
- ・小間内図面
- ・実演内容及び安全対策に関する資料

[参考]危険物の規制に関する政令別表第3

種別	品名	性質	指定数量(参考)	種別	品名	性質	指定数量(参考)	
第1類		第1種酸化性固体	50kg	第3類		第2種自然発火性物質 および禁水性物質	50kg	
		第2種酸化性固体	300kg			第3種自然発火性物質 および禁水性物質	300kg	
		第3種酸化性固体	1,000kg			特殊引火物	50ℓ	
第2類	硫化りん		100kg	第4類 ※1	第一石油類	非水溶性液体	200ℓ	
	赤りん		100kg			水溶性液体	400ℓ	
	硫黄		100kg			アルコール類	400ℓ	
		第1種可燃性固体	100kg			第二石油類	非水溶性液体	1,000ℓ
		第2種可燃性固体	500kg			水溶性液体	2,000ℓ	
第3類	鉄粉		500kg		非水溶性液体	2,000ℓ		
	引火性固体		1,000kg		水溶性液体	4,000ℓ		
	カリウム		10kg		第四石油類			
	ナトリウム		10kg		動植物油類	6,000ℓ		
	アルキル アルミニウム		10kg			10,000ℓ		
	アルキルリチウム		10kg	第5類	第1種自己反応性物質	10kg		
第4類		第1種自然発火性物質 および禁水性物質	10kg	第6類	第2種自己反応性物質	100kg		
	黄りん		20kg			300kg		

[参考]東京都火災予防条例別表第7(東京都条例第65号)

品名	指定数量(参考)	品名	指定数量(参考)
綿花類	200kg	可燃性液体類	2㎡
木毛およびかんくず	400kg	木材加工品および木くず	10㎡
ぼろおよび紙くず	1,000kg	合成樹脂類(発泡させたもの)	20㎡
糸類	1,000kg	合成樹脂類(その他のもの)	3,000kg
わら類	1,000kg	紙類	10,000kg
再生資源燃料	1,000kg	穀物類	20,000kg
可燃性固体類	3,000kg	布類	10,000kg
石炭・木炭類	10,000kg		

[参考]少量危険物該当数量について

種別	品名	性質	指定数量(参考)	少量危険物該当数量(ℓ) ※指定数量の1/5以上	備考
第4類	特殊引火物	-	50ℓ	10	-
	※第一石油類	非水溶性液体	200ℓ	40	ガソリンなど
		水溶性液体	400ℓ	80	
	アルコール類	-	400ℓ	80	アルコール度数60%以上
第二石油類	非水溶性液体	1,000ℓ	200	切削油、灯油、軽油、 リチウムイオン電池など	
	水溶性液体	2,000ℓ	400		
	非水溶性液体	2,000ℓ	400		
※第三石油類	水溶性液体	4,000ℓ	800	潤滑油、重油など	
	非水溶性液体	6,000ℓ	1,200		
※第四石油類	-	10,000ℓ	2,000	ギヤー油、シリンダ油など	
動植物油	-	10,000ℓ	2,000	-	

②実演上の注意

1. 実演は安全であることを要します。
実演によって発生するおそれのある人体または財物の損傷、火災または危険の防止について、出展者は万全の措置を講じ、責任者を常駐させてください。
2. 高周波電波を出す出展物を実演する場合は、電波障害を防止するよう留意してください。
電波障害により他に影響を与える場合は、実演を中止していただきますので十分ご注意ください。
3. 実演による強度の音響、光線、熱気、じんあい、ガス、臭気、振動などを発生することが予想される場合は、あらかじめ予防措置を講じ、他に迷惑を及ぼさないよう注意してください。
4. 拡声器、ビデオ、映写機などを使う場合の音量は、小間に面する通路の中央部分および、隣接・背接する小間との境界部分において**70デシベル以内**とします。また、スピーカーは自社小間内に向けて設置してください。周囲の迷惑にならないよう留意してください。
5. 実演によって生じたゴミは自社で処理してください。会場内に廃棄することは禁止します。
館内通路および館外の清掃は、毎日開館前または閉館後、事務局にておこないますが、各出展小間ブース内で発生した家庭ゴミ程度のものは、閉館後に出展者自身で指定場所にお持ちください。詳細は搬入日にご案内します。
6. 万一、出展者の実演により事故が発生した場合、当該出展者は直ちに必要な措置をとり、その責任において解決してください。

③物品の即売・配布

1. 会期中、小間内で出展物を即売することは差しつかえありません。
2. 小間内で来場者にカタログ、商品見本、試供品、その他出展物に関する宣伝物を配布する場合、みだりに配布して場内を汚さないように注意してください。なお自社小間外でのこれらの行為は禁止します。

④終業点検

毎日の終業時には、小間内およびストックルーム・控室内の整理・整頓はもとより、火の元、電気スイッチ、給排水バルブ、消火器等の点検を確実におこない、必要措置を講じてから退館してください。なお、残業申請をした場合、責任者は作業終了後、事務局に必ず報告してから退館してください。

⑤実演の制限・中止

事務局は会場の管理・保全、秩序の維持ならびに公衆の安全のため、これらに支障をきたすと認めた実演については、出展者に対し必要な対策を要求し、対応していただけない場合には実演の制限または中止を命ずることがあります。

⑥ブース内での飲食提供

ブース内で飲食物を加工・提供する際には所轄の保健所への届出と、ブース内に水道設備を設ける必要があります。ただし、以下については出展者の責任により申請なしに提供することができます。

- パッケージされた製品を、その製品に適した温度管理のもと提供すること
- ブース来訪のお客様を接待する際に提供される飲み物やお菓子等(アルコール飲料含む)

なお、上記については、その飲食物提供がブースでの営業活動の目的にならないことが条件となります。また、提供物や目的等によっては申請等が必要な場合がありますので、不明点等は以下に直接お問い合わせください。

江東区保健所 生活衛生課

TEL. 03-3647-5882

※調理に要する火器使用も「危険物」となり、解除申請が必要となりますのでご注意ください。(P22参照)

⑦小間や会場の動画・写真の公開

小間や会場の様子を動画や写真で公開する場合、他の出展小間の映り込みに配慮してください。また、来場者個人が特定されるようなものへは、加工修正したものを公開する等の配慮をしてください。

⑧展示一貫保険

出荷先から展示期間中、および返送の全期を通じ、不測の事故発生による損害を受けないよう出展物に対する保険として最適の展示一貫保険の加入をお勧めします。

詳しくは以下までお問い合わせください。(加入手続きは運送業者が代行します。)

山 九

担当:大榎、杉山、松山 ✉ toenoki@sankyu.co.jp / ✉ bmatsuya@sankyu.co.jp
TEL. 03-3527-7751

⑨音楽著作権・映像ソフトの上映権の手続き

1. 音楽著作権の手続きが必要になる場合

展示会場において、音楽を利用される際は、所定の「利用申込書」と「利用明細書」を開催日の5日前までにJASRACに提出し、利用許諾を受けてください。

※詳細はJASRACのWebサイト(<https://www.jasrac.or.jp/info/event/index.html>)をご確認ください。

2. 映像ソフトの上映権の手続き

映画や環境ビデオ(BGV)等の映像ソフトを展示に利用する場合は、その制作会社の上映許諾を受ける必要があります。音楽著作権に関する利用承諾のみでは上映できません。利用されるソフトの制作会社にできるだけ早く申請してください。許諾を受けずに利用されますと制作会社から高額のパナルティーを科せられることがあります。

⑩出展物保護

1. 事務局は、場内警備員の配置等、最善の注意を払って会場の保安全管理にあたります。
2. 各小間内の展示物の保護については、出展者自身でおこなってください。また、天災、その他不可抗力の原因により発生した事故(盗難、紛失、火災、損傷等)については、事務局はその損傷、賠償の責任を負いません。
3. 出展者は出展物の輸送および展示期間中の保護については、必要に応じて各出展者で保険をかける等適切な対策を講じてください。

⑪会期中の入退館

会期中は会場保全のため、出展者の入館は9:00以降、退館は18:00までとなります。

18:00以降～翌日の9:00までの時間帯に作業を希望する場合は、当日の16:00までに必ず事務局へ残業申請または早出申請をおこなってください。

※11月29日(水)のみ8:00から入館可能です。

① ストックルーム／出展者専用控室【有料】

関連申込書：『申込書④ ストックルーム・控室・出展者証』 10月18日(水) 期限

【ストックルーム】

ブース内で保管が難しい資材や配布資料等の保管、スタッフ休憩用スペースとしてお使いいただける、ストックルームを設置いたします。ご希望の際は『申込書④ ストックルーム・控室・出展者証』でお申し込みください。なお、**ストックルームの提供数には限りがあり、ご希望にそえない場合があります。**あらかじめご了承ください。

利用可能期間	11月28日(火)10:00～12月2日(土) 17:30	
利用料金	1ユニットあたり	¥110,000(税込)
追加料金	1ユニットあたり	¥66,000(税込)
扉のみの追加	1カ所につき	¥33,000(税込)
扉および間仕切の追加	1カ所につき	¥44,000(税込)

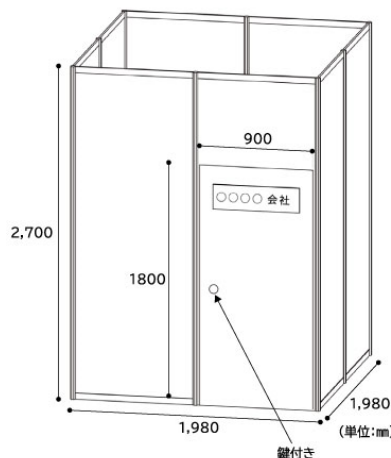

■仕様と注意事項

- ・1ユニット：間口1,980mm×奥行1,980mm×高さ2,700mm(約4㎡)
- ・屋根は付いておりません。
- ・扉には鍵が付きます。(扉1つにつき1個)
- ・複数ユニットを連結して提供も可能です。(扉は1つです)
- ・ストックルーム内での喫煙・裸火の使用はできません。
- ・設置位置のご連絡は11月上旬予定です。
- ・**ストックルームを商談室等にして来場者を誘導することは禁止します。**
- ・会期前に日刊工業新聞社よりご請求書をメールでお送りいたします。

【出展者専用控室】

東京ビッグサイト東1～6ホール2階および西ホール5階に常設されている鍵付きの部屋をご利用いただけます。

- ・部屋の広さ：東ホール約63㎡ / 西ホール約80㎡

利用可能期間	11月27日(月)10:00～12月2日(土) 19:00
利用料金	1室につき ¥275,000(税込)

■仕様と注意事項

- ・部屋には備品は付いておりません。必要な場合は『申込書⑤ 装飾備品』にてお申し込みください。
- ・料金は期間中通じての金額です。1日単位でのご利用、日割での割引等はできません。
- ・費用は日刊工業新聞社よりご請求いたします。

② 出展者専用サイト【無料】

本展では以下の機能を有した出展者専用サイトをご用意します。

ログイン方法については7月20日(水)に、出展担当者様宛にメールで送信済みです。メールに記載の手順に沿って必ずログインをおこなってください。

- 出展マニュアル(本書)・各種届出書・会場図面(ピット入り含む)・車輛待機場場入場証等のデータダウンロード
- オンラインサイトの出展者検索で表示される「見どころ・基本情報など」の入力フォーム
- 届出書・申込書の申請フォームのログイン情報 ※別サイトへリンク
- 出展者セミナー聴講申込者情報のダウンロード ※リアル会場出展者セミナー申込者のみ
- 事務局からのお知らせ

③ 招待状・封筒の提供【無料】

出展申込書に記載いただいた枚数を10月上旬に出展担当者様宛にお送りいたします。

追加希望の場合は以下事務局までメールでご連絡ください。追加分も無料でご提供いたしますが、数に限りがありますので、ご希望に沿えない場合があります。あらかじめご了承ください。

※英語の招待状はデータ(PDF)のみでの提供となります。データ提供は10月中旬の予定です。

④出展者証・作業者シールの提供【一部有料】

関連申込書：『申込書④ ストックルーム・控室・出展者証』10月18日(水) 期限

出展者には下記を基本配布枚数として無料提供いたします。発送は11月上旬の予定です。
『出展者証』の追加希望は、『申込書④ ストックルーム・控室・出展者証』でお申し込みください。期日までにお申し込みいただいた分は基本配布枚数とあわせて発送いたします。

■基本配布枚数 ※作業者シールは1シート5枚綴りです。

小間数	出展者証	作業者シール	小間数	出展者証	作業者シール
1小間	5枚	1シート	10-19小間	50枚	10シート
2-3小間	10枚	2シート	20-29小間	100枚	20シート
4-6小間	20枚	3シート	30小間以上	・出展者証：5枚×小間数 ※ただし上限枚数300枚 ・作業者シール：20シート	
7-9小間	30枚	5シート			

【出展者証】 ※出展者証は全日程有効です。別途入場登録は不要です。

- ・追加申し込み分は有料となります。出展者証発送時に請求書を同封いたします。
- ・出展者証を来場者(お客様)に配布することは禁止します。
- ・期日を過ぎてからの追加申し込み分はすべて会場でのお渡しとなります。事前発送はいたしません。
- ・出展者証のストラップを自社のストラップなどに付け替えることは禁止いたします。

出展者証追加料金	1枚あたり ¥1,100(税込)
----------	------------------

【作業者シール】

出展者以外のブース施工に関わる装飾会社等が搬入出期間中に館内に入館する際にご利用ください。追加希望の場合は、搬入および会期中に会場事務局にて無料で発行いたします。不足分の事前発送はいたしません。



■使用区分・使用可能期間

	種別	搬入期間(11/26~11/28)	開催期間(11/29~12/2)	搬出期間(12/2 17:00~)
出展者	出展者証	○	○	○
施工業者	作業者シール	○	×	○
来場者	入場者証	×	○	×

⑤商談ルームのご案内【無料】

全出展者ご利用可能な「商談ルーム」を会場内に設置します。来場者との商談の際にご利用ください。設置場所は搬入日にお配りする資料でご案内いたします。事前予約は受け付けません。

利用時間	11月29日(水)~12月1日(金) 10:00~17:00 / 12月2日(土)10:00~16:00
利用のルール	・出展者のみ利用可。 ・出展者の休憩や会議等での利用は禁止。 ・原則、各社1日1部屋のみ利用可。また、各部屋1時間単位で最大2時間まで利用可。
利用(予約)方法	会期中、直接商談ルームの受付にお越しいただきご利用(ご予約)ください。

⑥バーコードリーダー(ブース来場者データ提供サービス)【有料】

関連申込書：『申込書⑤ バーコードリーダー』10月31日(水) 期限

1. サービス概要

本展では、ご来場いただくお客様にバーコード付入場証を発行します。バーコードシステムをお申し込みいただくことにより、来場者から名刺を頂戴することなく、名簿の作成が可能となるシステムです。

2. お申し込み～来場者データ納品までの流れ

- 『申込書⑤ バーコードリーダー』でお申し込みください。
- お申し込みいただいた出展者には、申し込み後にご利用案内メールを送信いたします。
 - お申し込み確認 ●バーコードリーダーの貸出日時、場所、返却日時等のご案内
 - フリーワード設定に関するご案内 を添付
- データ納品日・・・12月15日(金)を予定 ※データ納品方法については、お申込者に個別にご案内いたします。

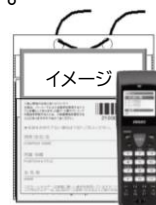

3. システム利用料金

基本料金	1台あたり ¥40,700(税込)
------	-------------------

- ※バーコードリーダー1台、フリーワード設定が含まれます。
- ※バーコードリーダー1台につき約2,000件の来場者データが読み込めます。
- ※フリーワード設定で、貴社独自の項目を設定し読み込むことで独自情報の紐付けが可能になります。(右図参照)
納品いたしますデータの後ろに読み込んだ3桁の数字が入ります。
- ※フリーワード設定をご利用いただかない場合(操作のみ)は登録基本情報(FAX、URLを除く名刺情報)のみ入手できます。
- ※フリーワード設定は、お申し込み後、会期約1~2週間前に出力システムのURLをお送りいたしますので、手順に従って入力し、出力して会場にご持参ください。
- ※入力データは保管されませんので、出力紙は大切に保管してください。

フリーワード設定		キャンセル
001	会社案内パンフレット	
002	商品カタログA	Q.来場目的
003	商品カタログB	1.情報収集
004	商品カタログC	2.商品購入
005	資料A	Q.どの商品に興味
006	資料B	1.〇〇商品
007	後日、訪問希望	2.●●サービス
008	見積希望	Q.説明を聞いて興味は
009	担当：田中	1.ある
010	担当：吉野	2.ない

イメージ

4. その他注意事項

- (1)お申し込みの際は、『申込書⑮ バーコードリーダー』に記載の利用規約をご一読のうえ、必ず、同意欄にチェックをしてお申し込みください。
- (2)データ化の定義と入力文字の注意事項
 - a. 原則として日本語と英語がデータ化されます。JISの第一水準、第二水準までとなりますので、中国語、ハングル語、アラビア語など特殊文字についてはデータ化できません。特殊文字の場合は、英語があるものをデータ化いたします。
 - b. 1つのデータとして取り扱う最低条件は、個人名+最低限の連絡が取れる情報が1つは記載されているものとなります。
【例】個人名+住所のみ、個人名+TELのみ、個人名+メール、個人名+住所等に関しては、納品データ対象となります。
- C. 手書きの登録による判読不明文字は、■で入力されますのでご承知おきください。
※上記b、cはいずれもレアケースになります。
※受付では、全来場者に正確な登録をしていただくようお願いしておりますが、中にはご協力いただけない方も稀に存在する場合がございますことをご承知おきください。

◎バーコードリーダーに関する内容、申し込み手続き等について不明な点は以下までお問い合わせください。

リンクトゥモロー 担当:松下 ☎ event@lintomo.co.jp TEL. 03-6206-8550

⑦ 宿泊【有料】

本展搬入期間ならび会期中の宿泊をご希望の方は、メールまた電話にてJTB までお問い合わせください。

JTB ビジネスソリューション事業本部 第四事業部

担当:赤池・園部・藤澤

☎ nakaike003@jtb.com / ☎ msonobe168@jtb.com / ☎ yfujisawa086@jtb.com

TEL. 03-5539-2751(平日10:00~17:30 休日:土・日曜日、祝日)

【旅行企画・実施】観光庁長官登録旅行業第64号 JTBビジネスソリューション事業本部 総合旅行業務取扱管理者:桑崎卓也

⑧ 小間の清掃・キリコ・廃棄物処理【有料】

各出展者の小間内清掃・廃棄物処理をご希望の場合は、ビッグサイトサービスまでお問い合わせください。キリコの廃棄場所につきましては、搬入日に会場事務局にてご案内いたします。

ビッグサイト
サービス

担当:小野島 ☎ onojima@bigstight-services.com TEL. 03-5530-1290

⑨通訳派遣【有料】

関連申込書：『申込書⑫ 通訳派遣』10月18日(水) 期限

ブースでの海外からの来場者に対応する通訳サービスを有料で手配いたします。『申込書⑬ 通訳派遣』でお申し込みください。料金・業務内容については申込書をご参照ください。

日本コンベンション
サービス

担当:鈴木 ☎ event.jinzai@convention.co.jp TEL. 03-3508-1216

⑩受付スタッフ派遣【有料】

ブースでの受付、資料配布や補充、アンケート要員等をおこなうスタッフを有料で手配いたします。ご希望の方は、メールにてケン&スタッフにお申し込みください。

- 申込先E-mail : sai@ken-staff.co.jp
- メールの件名は、「(展示会名)受付スタッフ申し込み」とご記入ください。
- メール本文には「人数」、「男女の区分」、「作業内容」をご記入ください。
- お申し込み内容を確認後、ケン&スタッフの担当者よりご連絡を差し上げます。

ケン&スタッフ

担当:崔(さい) ☎ sai@ken-staff.co.jp TEL. 03-3367-0020

⑪お弁当配達【有料】

関連申込書：『申込書⑭ お弁当配達』11月23日(水) 期限

会場でのお弁当配達を承ります。『申込書⑮ お弁当配達』でお申し込みください。

■お弁当メニュー表 ※記載金額は税込です

	11/28(火)	11/29(水)	11/30(木)	12/1(金)	12/2(土)
700円	<p>鯖塩焼き</p>  <p>あさり炊き込みご飯、鯖塩焼き、ポテトサラダ、醤油玉子、豆腐ハンバーグ、小松菜のおかか和え</p>	<p>鶏西京焼</p>  <p>ひじき炊き込みご飯、ポテトサラダ、かぼちゃ煮、人参フラップ、小松菜のおかか和え、鶏西京焼</p>	<p>焼き豚</p>  <p>鶏五目炊き込み飯、ひじき煮、醤油玉子、フロッコリーとコーンサラダ、春雨サラダ、焼き豚</p>	<p>ハンバーグ</p>  <p>筍ご飯、ハンバーグ、切干大根煮、小松菜のおかか和え、もやしナムル、人参フラップ</p>	<p>鯖塩焼き</p>  <p>あさり炊き込みご飯、鯖塩焼き、ポテトサラダ、醤油玉子、豆腐ハンバーグ、小松菜のおかか和え</p>
900円	<p>ロースかつ煮会席</p>  <p>白飯、ロースかつ、玉子焼き、根菜煮物、野菜コロッケ、紅しょうが</p>	<p>唐揚げ会席</p>  <p>白飯、春巻き、鶏唐揚げ、根菜煮物、玉子焼き</p>	<p>豚と野菜炒め会席</p>  <p>白飯、豚肉とネギ炒め、根菜煮物</p>	<p>銀鮭会席</p>  <p>白飯、銀鮭、春巻き、鶏唐揚げ、根菜煮物、玉子焼き</p>	<p>ロースかつ煮会席</p>  <p>白飯、ロースかつ、玉子焼き、根菜煮物、野菜コロッケ、紅しょうが</p>
1100円	<p>煮豚と唐揚げ御膳</p>  <p>白ご飯、豚角煮、メンチカツ、玉子焼き、根菜煮物、鶏唐揚げ</p>	<p>若鶏の西京焼き御膳</p>  <p>白ご飯、若鶏西京焼き、豚内ねぎ炒め、根菜煮物、玉子焼き、照り焼きチキン</p>	<p>ヒレかつとハンバーグ御膳</p>  <p>白ご飯、肉団子、ヒレカツ、春巻き、ハンバーグ、鶏唐揚げ</p>	<p>エビフライと唐揚げ御膳</p>  <p>白ご飯、エビフライ、肉団子、照り焼きチキン、若鶏西京焼き、鶏唐揚げ、玉子焼き、野菜コロッケ、根菜煮物</p>	<p>煮豚と唐揚げ御膳</p>  <p>白ご飯、豚角煮、メンチカツ、玉子焼き、根菜煮物、鶏唐揚げ</p>

ワオ

担当:催事注文係 ☎ event@wao-cart.com TEL. 050-5526-6029

⑫会場内広告【有料】

関連申込書：『申込書⑨ 会場内広告』 9月22日(金) 期限

1. 設置期間：11月29日(水)～12月2日(土)

2. 広告の種類 ※掲載イメージはP31参照

No.	項目	設置場所(下図参照)	1枠あたりの金額(税込)	販売枠数
①-A	連絡ブリッジ場内看板A ※東ホール出展者優先	連絡ブリッジ	片面：¥165,000	10
①-B	連絡ブリッジ場内看板B ※西ホール出展者優先	連絡ブリッジ	片面：¥165,000	10
②	場内誘導看板C ※西ホール出展者が優先	西3・4ホールロビー	片面：¥165,000	4
③	吊り下げバナー(小) ※各ホール出展者が優先	東棟2Fガレリア	両面：¥440,000	12
④	吊り下げバナー(大) ※東7.8ホール出展者優先	東棟2Fガレリア	両面：¥880,000	5
⑤	柱巻き(E)	東棟1Fガレリア	両面：¥330,000	6
⑥	柱巻き(W)	南コンコース	両面：¥550,000	2

3. 注意事項

- ・『①-A』『①-B』『②』は、1社で複数枠の申し込みが可能です。ただし、申し込みが重複した場合は、申込締切後に事務局で利用者を決定し10月2日(月)までにご連絡いたします。
- ・①④以外は、原則として、ご出展ホール(棟)に該当する場所に広告を掲出予定です。
- ・本展と関係の無い内容については掲出できません。

東/西展示棟 2F

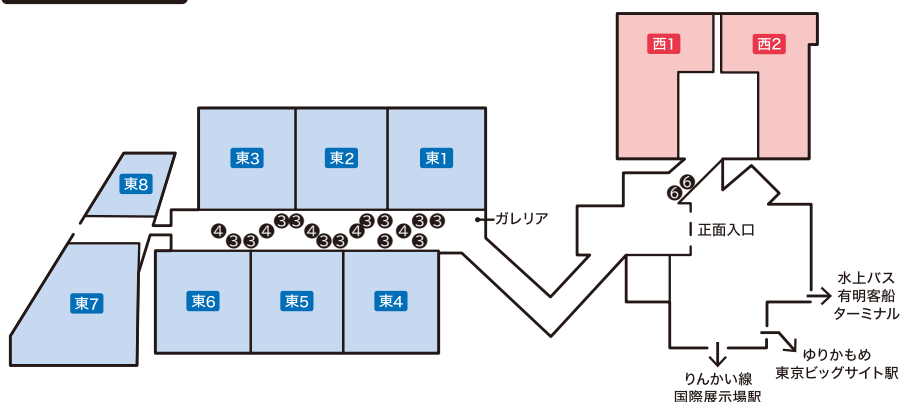

東展示棟 1F

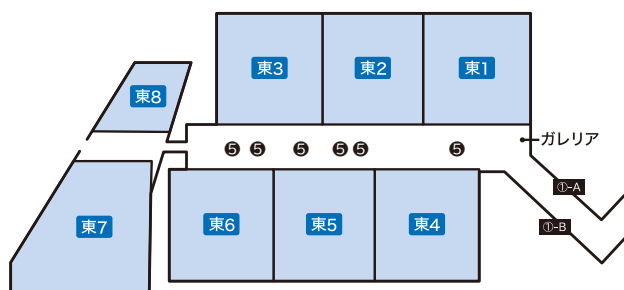

西展示棟 4F



⑫会場内広告【有料】

1 連絡ブリッジ場内看板

広告面	広告スペース(W×H)	料金(税込)
片面	848×1,190mm	¥165,000-

2 場内誘導看板

広告面	広告スペース(W×H)	料金(税込)
片面	848×1,190mm	¥165,000-

3 東棟2Fギャラリー 吊り下げバナー(小)

広告面	広告スペース(W×H)	料金(税込)
両面	1,200×1,200mm	¥440,000-

4 東棟2Fギャラリー 吊り下げセンターバナー(大)

広告面	広告スペース(W×H)	料金(税込)
両面	3,200×2,200mm	¥880,000-

5 東棟1F柱巻き

広告面	広告スペース(W×H)	料金(税込)
両面	1,200×1,800mm	¥330,000-

6 南コンコース柱巻き

広告面	広告スペース(W×H)	料金(税込)
両面	1,200×1,800mm	¥550,000-

【入稿方法】

- 入稿期限・・・10月27日(金)
- 入稿先・・・昭栄美術 担当:大西 E-mail:j-event@shoei-bijutsu.co.jp
- データ形式・・・Illustrator CS3.0～CC(ai/eps) ※アウトライン済
 ※リンク画像はドキュメントと同じフォルダで入稿してください。
 ※必ず確認用PDFも添付してください。
 ※10Mb以上のデータは大容量ファイル送信サービスなどで送信してください。
 ※1ファイル1GBまでを目安としてください。
 ※画像解像度は原寸 100dpi 程度

① 装飾備品

関連申込書：『申込書⑤ 装飾備品』10月18日(水) 期限

※ご注文の際は品番・品名のご記入をお願いします。 ※表示料金は会期中のレンタル料金(税込)です。 ※記載の単位はmmです。

SY-1 展示台A



W495 x D495 x H750 ※耐荷重:50kg
¥11,000

SY-2 展示台B



W495 x D495 x H900 ※耐荷重:50kg
¥11,000

SY-3 展示台C



W990 x D495 x H750 ※耐荷重:50kg
¥14,300

SY-4 展示台D



W990 x D495 x H900 ※耐荷重:50kg
¥14,300

SY-5 展示台E



W990 x D700 x H750 ※耐荷重:50kg
¥15,400

SY-6 展示台F



W990 x D700 x H900 ※耐荷重:50kg
¥15,400

SY-7 展示台G



W990 x D990 x H750 ※耐荷重:50kg
¥20,900

SY-8 展示台H



W990 x D990 x H900 ※耐荷重:50kg
¥20,900

SY-9 三角展示台A,B



SY-9-A: W495 x D495 x H750
SY-9-B: W495 x D495 x H900
¥16,500

SY-10 R展示台A,B



SY-10-A: W495 x D495 x H750
SY-10-B: W495 x D495 x H900
¥22,000

SY-11 引き違い戸



展示台に引戸を取り付けることができます。
1台につき ¥3,300

SY-12 鍵付引き違い戸



展示台に鍵付きの引戸を取り付けることができます。
1台につき ¥6,600

◎装飾備品について不明な点は下記までお問い合わせください。また、記載のない備品も取り揃えております。

昭栄美術

担当:隈、柳原

✉ j-event@shoei-bijutsu.co.jp

TEL. 03-5148-6657

① 装飾備品

関連申込書：『申込書⑤ 装飾備品』10月18日(水) 期限

※ご注文の際は品番・品名のご記入をお願いします。 ※表示料金は会期中のレンタル料金(税込)です。 ※記載の単位はmmです。

SY-13 壁面パネル



W1,000 x H2,700
¥11,000

SY-14 壁面カラーシート

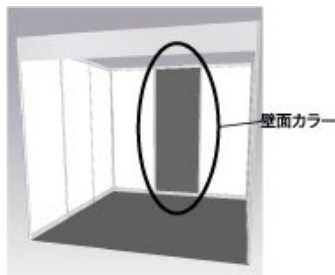

W1,000 x H2,700
¥7,700 ※色はP56からお選びください。

SY-15 パラペット

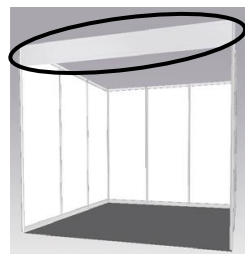

W3,000 x H300(1本)
※W1,000でご希望の場合は¥3,300となります
¥9,900

SY-16 ドア



W1,000 x H2,700 ※鍵付き
¥27,500

SY-17 アコーディオンドア



W1,000 x H2,700 ※鍵付き
¥16,500

SY-18 棚



W1,000 x D300 ※最大荷重:5kg
棚板1枚につき ¥3,850

SY-19 社名プレート

日刊工業新聞社

W1,800 x H300 ※ボード出力
¥11,000

ロゴマーク使用は別途ご相談を承ります。
データ支給の場合は1点あたり
¥5,500

SY-20 パンチカーペット

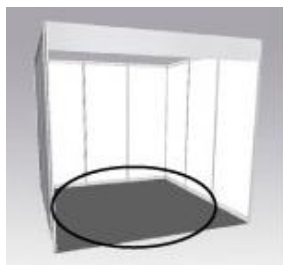

W3,000 x D3,000(1小間あたり)
¥27,500 ※色はP56からお選びください。

SE-4101 多目的ボックス



W600 x D450 x H750
¥6,600

SE-902 折り畳みラック



W900 x D450 x H1,720
¥7,150

SE-402 ゴミ箱



13.5L
¥715

SS-302,304 A4カタログスタンド



SS-302(A4/12段) ¥6,160
SS-304(A4/6段) ¥5,500

◎装飾備品について不明な点は下記までお問い合わせください。また、記載のない備品も取り揃えております。

昭栄美術

担当:隈、柳原

✉ j-event@shoei-bijutsu.co.jp

TEL. 03-5148-6657

① 装飾備品

関連申込書：『申込書⑤ 装飾備品』10月18日(水) 期限

※ご注文の際は品番・品名のご記入をお願いします。※表示料金は会期中のレンタル料金(税込)です。 ※記載の単位はmmです。

SS-401 卓上カタログスタンド



A4(縦型)
¥2,640

SS-506 イーゼル



W600 x H1,560
¥8,800

SE-1801 貴名受けA(青)



¥1,760

SE-201 ハンガー



1本
¥138

SE-101 シングルハンガー



W1,010 x D410 x H1,050~1,750
¥2,640

SE-702 消火器



¥4,400

SE-3403 白布a,b



SE-3403-a 会議テーブル腰巻き
¥3,300
SE-3403-b W1,300 x D1,000
¥880

HM-a,b,c,d 植木



a(大) ¥3,850
b(中) ¥2,750
c(小) ¥1,320
d(花) ¥1,100

SC-304 カウンターチェア



φ400 x H700 x SH550~740
¥4,180

SC-804 アームレスチェア



W480 x D525 x H740 x SH420
¥2,750

SC-501 折り畳みイス



¥715

ST-41A 丸テーブル



φ600x H650
¥4,400

◎装飾備品について不明な点は下記までお問い合わせください。また、記載のない備品も取り揃えております。

昭栄美術

担当:隈、柳原

✉ j-event@shoei-bijutsu.co.jp

TEL. 03-5148-6657

① 装飾備品

関連申込書：『申込書⑤ 装飾備品』10月18日(水) 期限

※ご注文の際は品番・品名のご記入をお願いします。 ※表示料金は会期中のレンタル料金(税込)です。 ※記載の単位はmmです。

ST-42A 丸テーブル



Φ750 x H650
¥4,400

ST-43A 丸テーブル



Φ900 x H650
¥4,400

ST-122A 角テーブル



W450 x D450 x H650
¥4,400

ST-123A 角テーブル



W600 x D600 x H650
¥4,400

ST-702 会議用テーブル



W1,800x D600 x H700
¥6,600

ST-704 会議用テーブル



W1,500x D600 x H700
¥4,400

ST-706 会議用テーブル



W1,200x D600 x H700
¥3,520

ST-801 受付カウンター



W900 x D450 x H930
¥8,800

ST-803 ユニットカウンター



W1,500 x D600 x H930
¥13,200

804-42A 商談セット



¥15,400

105-42C カフェセット



¥27,500

201-101 ラウンジセット



¥30,800

◎装飾備品について不明な点は下記までお問い合わせください。また、記載のない備品も取り揃えております。

昭栄美術

担当:隈、柳原

✉ j-event@shoei-bijutsu.co.jp

TEL. 03-5148-6657

②電気・照明器具

提出必須：『届出書③ 電気(幹線)工事・電気備品』10月18日(水) 期限

※ご注文の際は品番・品名のご記入をお願いします。※表示料金は会期中のレンタル料金(税込)です。

E-1 LEDスポットライト



15.7W
¥3,850

E-2 LEDアーム付スポットライト



15.7W
¥4,400

E-3 LED蛍光灯

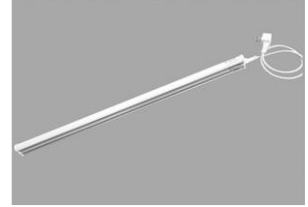

21W
¥3,850

E-4 コンセント



※单相100V 1.5kWまで
¥2,750

◎電気・照明器具について不明な点は下記までお問い合わせください。

飯田電機工業

担当:滝田

✉ j-event2023irex@iidae.co.jp

TEL. 03-3521-3522

③映像・音響機器

関連申込書：『申込書① 映像・音響機器』10月18日(水) 期限

※ご注文の際、品番・品名のご記入をお願いします。

※表示料金は会期中のレンタル料金(税込)です。運搬、設置、調整、撤去の費用を含んでおります。

<p>V-01 55インチ液晶モニター</p>  <p>画面比率16:9/スピーカー内蔵 ※単体ではUSB動画再生不可 ¥115,500</p>	<p>V-02 40インチ液晶モニター</p>  <p>画面比率16:9/スピーカー内蔵 ※単体ではUSB動画再生不可 ¥90,750</p>	<p>V-03 32インチ液晶モニター</p>  <p>画面比率16:9/スピーカー内蔵 ※単体ではUSB動画再生不可 ¥66,000</p>	<p>V-04 19インチ液晶モニター</p>  <p>画面比率16:9/スピーカー内蔵 ※単体ではUSB動画再生不可 ¥28,050</p>
<p>V-05 パッケージブース 専用モニター壁掛け金具</p>  <p>19~55インチ用 ※持込モニターへの取付は不可 ¥3,300</p>	<p>V-06 小型液晶モニター 用自立スタンド</p>  <p>32インチ用 ※持込モニターへの取付は不可 ¥8,250</p>	<p>V-07 大型液晶モニター 用自立スタンド</p>  <p>40~55インチ用 ※持込モニターへの取付は不可 ¥8,250</p>	<p>V-08 Blu-rayプレイヤー</p>  <p>DVDの再生にも対応 ¥8,250</p>
<p>V-09 メディアプレイヤー</p>  <p>USBメモリ、SDカードの入った 動画データの再生にも対応 ¥8,250</p>	<p>V-10 音響セットA</p>  <p>スピーカー2台/アンプ1台 ¥14,850</p>	<p>V-11 音響セットB</p>  <p>有線ハンドマイク1本/ミキサー1台 /スピーカー2台/アンプ1台 ¥33,000</p>	<p>V-12 音響セットC</p>  <p>有線ヘッドセットマイク1本 /ミキサー1台/スピーカー2台 /アンプ1台 ¥33,000</p>
<p>V-13 スピーカー 自立スタンド2本</p>  <p>※スピーカー本体については、 別途音響セットをご注文ください ¥2,200</p>	<p>V-05 パッケージブース専用モニター壁掛け金具をご注文の出展者様へ</p> <p>モニターの取り付け元につきましては、専用のパーツが必要になりますので、装飾業者様に直接ご相談ください。別途、費用が発生する可能性があります。</p>		

- ・モニターをご注文の際、壁掛け金具や自立スタンドのご注文がない場合は、卓上スタンドで設置いたします。
- ・持込モニターへの壁掛け金具(V-05)、自立スタンド(V-06/V-07)の取付はいたしかねますのでご注意ください。
- ・USBメモリやSDカードに入った映像データ再生されたい場合は、別途、V-09メディアプレイヤーをご注文ください。

◎映像・音響機器について不明な点は下記までお問い合わせください。

関連申込書：『申込書④ OA機器』10月20日(金) 期限

④OA機器

※ご注文の際、品番・品名のご記入をお願いします。

※下記レンタル料金は会期中の特別料金(運送費抜/税込)です。開梱、設置、梱包作業は含まれておりません。

●パッケージレンタル (ご要望の多いソフトウェアのインストール、セキュリティ対策をバックにしました)

No.	プレゼンテーションパック	料金	OS	
1	dynabook BJ65 A6BJFSF8PD11	19,030	Windows10-Pro 64bit	プレゼンテーションツール「PowerPoint」を含む、MS Office2019スタンダードをインストールしたものをご提供します。2016、2021をご希望の場合は別途お問い合わせください。
2	DELL OptiPlex 3070SFF (モニタ別)	19,030	Windows10-Pro 64bit	

No.	セキュリティパック	料金	OS	
3	dynabook BJ65 A6BJFSF8PD11	17,600	Windows10-Pro 64bit	ウイルス対策ソフトのインストール、Windowsアップデートを行い、ウイルス対策等セキュリティを強化したものをご提供します。
4	DELL OptiPlex 3070SFF (モニタ別)	17,600	Windows10-Pro 64bit	

No.	オールインワンパック	料金	OS	
5	dynabook BJ65 A6BJFSF8PD11	23,980	Windows10-Pro 64bit	MS Office2019スタンダード、ウイルス対策ソフトのインストール、Windowsアップデートを行います。2016、2021をご希望の場合は別途お問い合わせください。
6	DELL OptiPlex 3070SFF (モニタ別)	23,980	Windows10-Pro 64bit	

※ デスクトップPCにはWi-Fi接続機能は搭載されていません。

●ノート、タブレットPC

No.	品名	料金	メモリ	CPU	グラフィック/VRAM/出力端子	ドライブ	OS
7	ASUS TUF Gaming F15 FX506LU (1920×1080)	20,350	16GB	Corei7-10870H 2.2G	NVIDIA Geforce GTX 1660 Ti HDMI	無し	Win10-Pro 64bit
8	mouse MB-K670X-KSCT (1920×1080)	17,050	16GB	Corei7-6700HQ 2.6G	NVIDIA Geforce GTX 950M VGA・HDMI	DVD スーパーマルチ	Win10-Pro 64bit
9	dynabook BJ65 A6BJFSF8PD11 (1920×1080)	13,200	8GB	Corei5-10210U 1.6G	Intel UHD Graphics HDMI	DVD スーパーマルチ	Win10-Pro 64bit
10	HP ProBook 450 G3 (1366×768)	11,550	8GB	Corei5-6200U 2.3G	Intel HD VGA・HDMI	DVD スーパーマルチ	Win10-Pro 64bit
11	Microsoft SurfacePro7+(2736×1824) ※キーボード・マウス付き	16,170	8GB	Corei5-1135G7 2.4G	Intel Iris Xe Graphics 出力端子なし	無し	Win10-Pro 64bit
12	HP ProBook 450 G3 (英語版) (1366×768)	12,100	8GB	Corei5-6200U 2.5G	Intel HD VGA・HDMI	DVD スーパーマルチ	Win10-Pro 64bit(英)
13	Apple MacBook MK1A3J/A M1 Max (3456×2234)	27,610	32GB	M1 Max	Thunderbolt 4 (USB-TypeC)×3 HDMI	無し	OS X (13.2)
14	ノート用増設メモリ 2048MB	550					
15	ノート用増設メモリ 4096MB	770					

※ 展示会場内でのノートPCの盗難が非常に多くなっております。

セキュリティワイヤーを掛ける、会期終了後はPCを鍵のかかる場所に保管する等の対策をとることをお勧めいたします。

●デスクトップ

No.	品名	料金	メモリ	CPU	グラフィック/VRAM/出力端子	ドライブ	OS
16	DELL OptiPlex 3050SFF	14,300	16GB	Corei7-7700 3.6G	Intel HD HDMI・VGA・DisplayPort	DVD スーパーマルチ	Win10-Pro 64bit
17	DELL OptiPlex 3070SFF	13,200	8GB	Corei5-9500 3.0G	Intel HD VGA・HDMI・DisplayPort	DVD スーパーマルチ	Win10-Pro 64bit
18	HP ProDesk 600 G2 SF(英語版)	13,200	8GB	Corei5-6500 3.2G	Intel HD VGA・DisplayPort×2	DVD スーパーマルチ	Win10-Pro 64bit(英)

※ Wi-Fi接続機能は搭載されていません。

●ソフトレンタル(Microsoft Office、セキュリティ対策ソフト)

No.	品名	料金	備考
19	MS Office2016/2019 or 2021 Professional Plus	5,720	日本語版、英語版(Windows版のみ、インストール料別)
20	MS Office2016/2019 or 2021 Standard	4,180	日本語版、英語版(Windows版のみ、インストール料別)
21	ESET Endpoint アンチウイルス	550	日本語版、英語版(Windows版・MacOS版、インストール料別)
22	Windowsアップデート料金	2,200	「重要な更新」のみの場合です
23	MAC OSアップデート料金	2,200	最新のOSにアップデート致します
24	ソフトウェアインストール料金	2,200	1種類ごとに必要、1台あたりのインストール料金です
25	各種アプリケーションインストール	2,200~	市販、フリーアプリケーションの初期インストール
26	データ消去ソフト ウルトラエックス社製 Flash Erase ※1	550	1台ごとに必要

※1 本ソフトを用いたデータ消去作業は、約2時間以上(目安:3~9分/1GB)かかるため、会期終了後にPCをお持ち帰りの上、作業をされることをお勧めいたします。

●液晶モニタ

No.	品名	料金	備考
27	24"ワイド液晶ディスプレイ iiyama ProLite E2483HS-B1 他	10,780	FHD 24"(1920×1080)、VGA・HDMI 他
28	21.5"ワイド液晶ディスプレイ iiyama ProLite ProLite E2282HS-GB1 他	10,120	FHD 21.5"(1920×1080)、VGA・DVI 他
29	モニタ(15~24液晶用)壁掛け金具 (VESA規格対応) ※2	1,430	モニタ台座取り外し希望の場合、1台あたり2,000円加算

※2 壁掛け金具単体でのレンタルの場合、別途送料がかかります。

●マルチタッチ液晶モニタ

No.	品名	料金	備考
30	Eizo 23型 マルチタッチ液晶モニタ FlexScan T2381WB	16,060	FHD 23.0"(1920×1080)

④OA機器

関連申込書：『申込書④ OA機器』10月20日(金) 期限

※ご注文の際、品番・品名のご記入をお願いします。

※下記レンタル料金は会期中の特別料金(運送費抜/税込)です。開梱、設置、梱包作業は含まれておりません。

●iPad/iPhone

No.	品名	料金	備考
31	Apple 12.9インチiPad Pro MTEL2J/A Wifi 64GB Space Gray	13,750	Wifi専用モデル【IEEE802.11a/b/g/n/ac準拠】
32	Apple iPad 2021年秋モデル MK2L3J/A Wifi 64GB Silver	8,800	Wifi専用モデル【IEEE802.11a/b/g/n/ac準拠】
33	Apple iPhone12 64GB ホワイト SIMフリー版 ※3	16,170	Wifi& SIMフリーモデル 【IEEE802.11a/b/g/n/ac準拠】
34	Apple iPhoneXR 64GB ホワイト SIMフリー版 ※3	12,210	Wifi& SIMフリーモデル 【IEEE802.11a/b/g/n/ac準拠】

※3 SIMカードは付属しておりません。別途お問い合わせください。

●プリンター

No.	品名	料金	備考
35	(インクジェット) CANON TR153 (USB/Wi-Fi)	10,890	A4対応インクジェットプリンタ(モバイルタイプ) ※インク込み
36	(インクジェット)CANON PIXUS TS6030 (USB/NIC)	14,630	A4対応インクジェットプリンタ ※インク込み
37	(モノクロレーザー) CANON Satera LBP6600 (USB/NIC)	25,300	A4対応モノクロレーザープリンタ ※トナー込み

※ プリント用紙は含まれておりません。

●ネットワーク機器

No.	品名	料金	備考
38	(HUB)BUFFALO LSW6-GT-8NS	4,510	10/100/1000M対応 8ポートスイッチングハブ・ループ防止機能付
39	(HUB) BUFFALO LSW2-GT-16NSRR	5,830	10/100/1000M対応 16ポートスイッチングハブ
40	(ルータ)YAMAHA NVR510	8,910	FTTH対応高速ブロードバンドルータ

●その他、周辺機器、備品

No.	品名	料金	備考
41	エレコム DisplayPort-HDMI 変換アダプタ AD-DPHBK	4,290	コネクタ形状 DisplayPort(オス)-HDMI(タイプA-メス)/ケーブル長0.15m
42	エレコム DisplayPort-DVI変換アダプタ AD-DPDBK	4,290	コネクタ形状 DisplayPort(オス)-DVI-D(メス)/ケーブル長0.15m
43	エレコム Mini DisplayPort-HDMI変換アダプタ /AD-MDPHDMIWH	4,290	コネクタ形状 Mini DisplayPort(オス)-HDMI(タイプA-メス)/ケーブル長0.15m
44	エレコム Mini DisplayPort-VGA変換アダプタ /AD-MDPVGAWH	4,290	コネクタ形状 Mini DisplayPort(オス)-D-Sub15ピン(メス)/ケーブル長0.15m
45	Apple iPad用 Lightning-Digital AVアダプタ (HDMI接続)	5,720	使用可能製品:iPhone5・iPod touch(第5世代)・iPad(第4世代)・iPad mini 以降
46	Apple iPad用 Lightning-VGAアダプタ	5,720	使用可能製品:iPhone5・iPod touch(第5世代)・iPad(第4世代)・iPad mini 以降
47	セキュリティワイヤー	4,950	対応スロット:3×7mm 鍵の紛失にご注意ください。
48	eセキュリティ(吸盤式取付部品)	4,290	吸盤式でセキュリティスロットのない機器に使えます。別途セキュリティワイヤーが必要です。
49	盗難防止ブザー チェイサーEXミタグカール	4,950	タグが抜けると防犯ブザーが鳴るタイプのワイヤーです。

●ユースウェア

No.	品名	料金	備考
50	ネットワーク配線、設定作業、他	Ask	ブース内ネットワーク配線、ネットワーク設定等
51	開梱設置、解体作業	Ask	機器の開梱設置、解体撤去作業

- ・在庫状況により、同等別機種にてご案内する場合がございます。
- ・会期中、梱包材はお客様にて保管をお願いいたします。
- ・オプションとして、ブース内ネットワーク配線、設定、機器開梱設置、撤去等が可能です。ご希望の場合は下記担当までご相談ください。
- ・申し込み後のキャンセルにつきましては、発生しました実費を申し受けます。
- ・PCのレンタル期間、料金、返却方法については、下記担当までご相談ください。
- ・記載物品以外にも、各社PC本体、周辺機器、ネットワーク機器等、多数取り揃えております。

◎OA機器について不明な点は下記までお問い合わせください。

キッセイコムテック

担当:久島、岩淵

✉ irex@network.kcrent.jp

TEL. 03-6709-2440

届出書および申込書は種類によって提出方法が異なります。以下ご確認のうえ期日までにご提出ください。

届出書および申込書 提出フォームURL

<https://event-site.co.jp/irex2023>

※提出フォームのログイン情報は出展者専用サイトのトップページ(以下イメージ図参照)に記載しております。

【出展者専用サイト】 <https://admindx.nikkan.co.jp/mgmt/login>

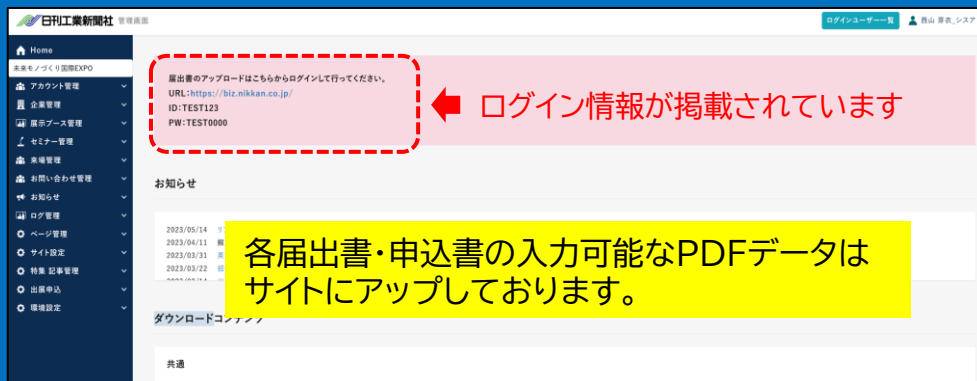

■提出必須書類(フォームより提出) ※全出展者必ずご提出ください

No.	内容	提出期限	担当企業(提出先)	提出方法
①	出展者情報	10月18日(水)	日刊工業新聞社	提出フォーム
②	禁止行為有無の確認書	10月4日(水)	昭栄美術	
③	電気(幹線)工事・電気備品	10月18日(水)	飯田電機工業	

◇希望者のみ提出(フォームより提出)

No.	内容	申込期限	担当企業(提出先)	提出方法
④	ストックルーム・控室・出展者証	10月18日(水)	日刊工業新聞社	提出フォーム
⑤	装飾備品		昭栄美術	
⑥	アンカーボルト		昭栄美術	
⑦	エア・給排水工事		【東1~3ホール】福動興業 【東4~8、西3・4ホール】ヤマザキ工業	
⑧	お弁当配達	11月23日(木)	ワオ	
⑨	会場内広告	9月22日(金)	日刊工業新聞社	

※提出フォームでの操作が上手くいかない場合のみ、各届出書・申込書の下部記載のメールアドレスへ申込書データを添付してご提出ください。入力可能なPDFは出展者専用サイトにアップしております。

◇希望者のみ提出(メールでの提出)

No.	内容	申込期限	担当企業(提出先)	提出方法
⑩	荷役作業	10月18日(水)	山九	各社へ申込書をメール添付で送信
⑪	映像・音響機器		シグマ映像	
⑫	通訳派遣		日本コンベンションサービス	
⑬	宅配サービス・空箱預かり		近鉄コスモス	
⑭	OA機器	10月20日(金)	キッセイコムテック	
⑮	バーコードリーダー	10月31日(火)	リンクトゥモロー	

※ 提出期限は厳守してください。期限を過ぎてからのご提出分は対応できない場合があります。

提出フォームよりご提出ください(P40参照)

出展者名			小間番号	-
部署		氏名		
E-mail		TEL(携帯)		

※携帯電話番号は、搬入出時などで緊急に連絡を取る必要がある場合に使用しますので、記入のご協力をお願いいたします。

① 搬入出について ※該当項目に☑をつけてください。大型車輛の情報は必ず記載してください。

搬入 宅配業者に依頼または手持ち 車輛でおこなう

▼

■車輛の種類・台数

【記入例】普通車×1台、軽自動車×2台、4t車×1台、クレーン車×1台

■搬入開始予定日時 日 時頃～ ※ご希望に添えない場合のみ、10月下旬に事務局よりご連絡します。

搬出 宅配業者に依頼または手持ち 車輛でおこなう

▼

■車輛の種類・台数

【記入例】普通車×1台、軽自動車×2台、4t車×1台、クレーン車×1台

車輛での搬出は極力ご遠慮いただき『宅配業者での搬出』もしくは『12月3日(日)の搬出』にご協力ください。

② 装飾について ※該当項目に記載または☑をつけてください。

ブース装飾の最大高さ m セットバック有り セットバック無し

※セットバックとは、ブースの各境界から1m 後退して設営することを指します。

天井構造 有り 無し 2階建て構造 有り 無し 天吊り 有り 無し

※天井構造、2階建て構造、天吊りがある場合は、事務局に図面を提出して許可を得てください。(P14参照)

③ 重量物の届出 ※単体の重量が2tを超えるものは必ずご記入ください。

品名	重量	設置面積重量	アンカーボルト
	t	t/m ²	<input type="checkbox"/> 有り <input type="checkbox"/> 無し
	t	t/m ²	<input type="checkbox"/> 有り <input type="checkbox"/> 無し
	t	t/m ²	<input type="checkbox"/> 有り <input type="checkbox"/> 無し
	t	t/m ²	<input type="checkbox"/> 有り <input type="checkbox"/> 無し

④ 業者の届出 (自社で行う場合は「自社」とお書きください)

荷役	社名		氏名	
	E-mail		TEL(携帯)	

※「パッケージ装飾申込者」および「かながわロボットイノベーション/モノづくりパビリオンwithかながわ」の出展者は、装飾と電気工事の社名欄には『自社』と記載してください。

装飾	社名		氏名	
	E-mail		TEL(携帯)	

電気工事	社名		氏名	
	E-mail		TEL(携帯)	

提出フォームよりご提出ください(P40参照)

出展者名			小間番号	-
部署		氏名		
E-mail		TEL(携帯)		

※携帯電話番号は、搬入時などで緊急に連絡を取る必要がある場合に使用しますので、記入のご協力をお願いいたします。

① 禁止行為(裸火の使用・危険物の持ち込み)について ※該当項目に☑をつけてください

禁止行為にあたる出展・実演はありません

※以下のいずれかに☑された場合は、必要書類をメール添付または郵送で昭栄美術までご提出ください。

【必要書類】①危険物の製品安全データシート ②実演使用する機器の仕様書・カタログ ③小間内図面 ④実演内容及び安全対策に関する資料

機械装置内の内蔵油のみ 裸火(火花)は発生するが、完全密閉された装置の中のみ

裸火(火花)が発生する(養生方法については下記または別紙に記載)

出展物が危険物品 水素関連の展示・実演

リチウムイオン電池を含む電解液に危険物に該当するものが含まれる電池を使った実演・充電

その他()

●展示・実演並びに養生方法を具体的に記載してください

② 危険物持ち込み(機械等の内蔵油並びに実演材)の申請

分類	機械内蔵油		コンプレッサー油		切削油		洗浄油		その他		使用方法
	品名	タンク容量	品名	タンク容量	品名	持込量	品名	持込量	品名	持込量	
第1石油類 (ガソリン・ベンジン)		ℓ		ℓ		ℓ		ℓ		ℓ	
第2石油類 (灯油・軽油類・ リチウムイオン電池)		ℓ		ℓ		ℓ		ℓ		ℓ	
第3石油類 (重油・マシン油等)		ℓ		ℓ		ℓ		ℓ		ℓ	
第4石油類 (ギヤ油・シリンダー油等)		ℓ		ℓ		ℓ		ℓ		ℓ	
その他の危険物類 (準危険物等)		ℓ		ℓ		ℓ		ℓ		ℓ	

- (注) 1. 機械およびコンプレッサーなどの内蔵油は出展機械、または使用機器全体の内蔵量を一括でご記入ください。
 2. 切削油、洗浄油はなるべく水溶性のものをご使用ください。水性洗浄剤でも石油類に該当することがあります。
 【例】アセトンは第1石油類(水溶性)
 3. その他の危険物に該当するものはなるべく詳細に使用方法、品名を明示してください。
 4. スプレー類に含まれる少量のアルコールなども必ず届け出てください。

③ 高圧ガス(プロパンなど可燃性ガスと不燃性ガス)、水素使用の申請

分類	1時間あたりのカロリー量	1日の使用量	使用目的・方法
可燃ガス(LPG等)	kw	ℓまたはkg	
不可燃ガス(酸素ガス等)	kcl	ℓ	
水素	kcl	ℓ	

- (注) 1. 可燃性ガス容器を会場内に持ち込むことはできません。工事は事務局の指定工事業者がおこないます。
 2. スプレー缶類に内蔵される少量のガスも一缶の量と持込本数を届け出てください。

【担当窓口】昭栄美術(担当: 隈、柳原) TEL. 03-5148-6657 ✉ j-event@shoei-bijutsu.co.jp
 〒104-0044 東京都中央区明石町8-1 聖路加タワー25F

提出フォームよりご提出ください(P40参照)

出展者名				小間番号	-
住所	〒				
部署			氏名		
E-mail			TEL(携帯)		

※携帯電話番号は、搬入出時などで緊急に連絡を取る必要がある場合に使用しますので、記入のご協力をお願いいたします。

① 電気(幹線)工事の有無 ※該当項目に☑をつけてください。

「かながわロボットイノベーション/モノづくりパビリオンwithかながわ」の出展者は、追加申し込みする場合のみいずれかに☑をつけてください。

- 電気(幹線)工事は不要 電気(幹線)工事はを申し込む
- パッケージブースを申し込む →別途『パッケージブース申込書』を昭栄美術にご提出ください

●小間内装飾会社

社名	担当者名	TEL(携帯)
		E-mail

●小間内電気工事会社

社名	担当者名	TEL(携帯)
		E-mail

■費用のご請求先が出展者と異なる場合のみご記入ください。無記入の場合は出展者にご請求いたします。
(会期後に飯田電機工業より郵送いたします)

社名	TEL
所在地	〒
	部署
	氏名

②使用電気容量の申し込み (パッケージブースの基本仕様備品以外をご記入ください)

单相 100V	kw	单相 200V	kw	三相 200V	kw	24時間 送電	<input type="checkbox"/> 有り <input type="checkbox"/> 無し
------------	----	------------	----	------------	----	------------	---

■幹線工事費: ¥9,900/kw ■電気使用料金: ¥2,750 ※いずれも税込金額

電気 工事 設計 図	(電源希望位置・取り付け位置をご記入ください)		記号 例 スポット ▲ コンセント ① スイッチ ◻
	↑ 小間正面		

- (注) 1. 蛍光灯、水銀灯などの容量は定格の1.5倍で計算してください。(例: 定格容量40W→計算容量60W)
 2. 馬力(Hp)表示の機器は、1馬力(Hp)→1kW、VA表示の機器はWに換算してから計算してください。
 3. 始動電流の大きな機器は、図面上に電流値、時間、希望開閉器容量などをご記入ください。

③電気・照明器具の申し込み (P36参照)

No.	品名	数量	小計(税込)	No.	品名	数量	小計(税込)
			¥				¥
			¥				¥

【担当窓口】 飯田電機工業(担当:滝田) TEL. 03-3521-3522 ✉ j-event2023irex@iidae.co.jp

提出フォームよりご提出ください(P40参照)

出展者名			小間番号	-
部署		氏名		
E-mail		TEL(携帯)		

※携帯電話番号は、搬入出時などで緊急に連絡を取る必要がある場合に使用しますので、記入のご協力をお願いいたします。

①ストックルーム申し込み (P26参照)

チェック欄	品名	単価(税込)	数量	小計(税込)
	最初の1室	¥110,000	1 室	¥110,000
	追加1室あたり(2室目以降)	¥66,000	室	¥
	扉のみ追加	¥33,000	箇所	¥
	扉および間仕切追加	¥44,000	箇所	¥
合計				¥

- (注) 1. 複数室申し込みの場合も、扉は1箇所となります。間仕切や扉を追加される場合は追加お申し込みをお願いいたします。
 2. 鍵は扉1箇所につき1個ご用意いたします。
 3. 扉は原則外開きとなります。
 4. 設置位置のご連絡は11月上旬の予定です。

レイアウト図

※複数室申し込みで、扉の追加・間仕切の追加のご要望などある場合のみ、希望レイアウトを記載してください。

②出展者専用控室申し込み (P26参照)

単価(税込)	数量	合計(税込)
¥275,000	室	¥

③出展者証の追加申し込み (P27参照)

単価(税込)	数量	合計(税込)
¥1,100	枚	¥

※基本配布枚数は出展小間数により異なります(P27参照)。不足がある場合のみお申し込みください。

事務局欄

■費用のご請求先(会期前に日刊工業新聞社よりメールで送付いたします)

社名・団体名		TEL	
氏名		E-mail	

※請求書を郵送希望の場合のみ、下記もご記入ください。

住所	〒	部署	
		役職	

提出フォームよりご提出ください(P40参照)

出展者名		小間番号	-
部署		氏名	
E-mail		TEL(携帯)	

※携帯電話番号は、搬入時などで緊急に連絡を取る必要がある場合に使用しますので、記入のご協力をお願いいたします。

①申し込み内容 (P11参照)

●アンカーボルト本数： 本 (Φ: mm/ 長さ: mm)

●作業日時：11月 日 時～

●アンカーボルト補修負担金： ¥1,650(税込) × 本 = ¥

※出展マニュアルP11を参照のうえ、打設位置を記載した小間図面とともに昭栄美術に提出してください。

②打設担当者情報

社名		部署	
氏名		会社TEL	
E-mail		携帯TEL	

③補修負担金のご請求先 (いずれかに☑をつけてください)

出展者 打設担当者 その他(以下にご記入ください)

申込書受領後、昭栄美術よりご連絡差し上げます。

■費用のご請求先(会期後に昭栄美術よりメールで送付いたします)

社名・団体名		TEL	
E-mail		氏名	

【担当窓口】 昭栄美術(担当:隈、柳原) TEL. 03-5148-6657 ✉ j-event@shoei-bijutsu.co.jp

提出フォームよりご提出ください(P40参照)

出展者名			小間番号	-
部署		氏名		
E-mail		TEL(携帯)		

※携帯電話番号は、搬入出時などで緊急に連絡を取る必要がある場合に使用しますので、記入のご協力をお願いいたします。

① エア(圧縮空気)の供給 (P21参照)

圧縮空気の供給を申し込みます ⇒ 供給希望風量[]ℓ/分

コンプレッサーのレンタルを申し込みます ⇒ 提供機能能力[]馬力

② 給排水工事 (P21参照)

給排水工事を申し込みます ⇒ 給水管サイズ φ[]mm

※ ガス供給については福動興業またはヤマザキ工業へ直接お問い合わせください

高圧ガス保安法・取り扱い規定によるため、窒素・酸素・アルゴン他高圧ガス保管容器詰品の販売・手配はできません。出展者にて手配ください。

申込書受領後、福動興業またはヤマザキ工業よりご連絡差し上げます。

■費用のご請求先(福動興業またはヤマザキ工業より発行いたします)

社名・団体名		TEL	
住所	〒	E-mail	
		氏名	

【担当窓口】

東1～3ホール:福動興業(担当:片岩、菱田) TEL. 03-3638-0730 ✉ tenjibu@fukudo.co.jp

東4～8、西3・4ホール:ヤマザキ工業(担当:飛井、石塚) TEL:03-5305-5091 ✉ tobii@yamazakikogyo.com

提出フォームよりご提出ください(P40参照)

出展者名			小間番号	—
部署		氏名		
E-mail		TEL(携帯)		

※携帯電話番号は、搬入時などで緊急に連絡を取る必要がある場合に使用しますので、記入のご協力をお願いいたします。

■申込個数(P29参照/記載金額は税込)

日	¥700弁当	¥900弁当	¥1,100弁当	お茶(2ℓ) ¥430	お茶(500ml) ¥160	小計(税込)
11/28(火)	個	個	個	個	個	¥
11/29(水)	個	個	個	個	個	¥
11/30(木)	個	個	個	個	個	¥
12/1(金)	個	個	個	個	個	¥
12/2(土)	個	個	個	個	個	¥
合 計						¥

- ① お弁当・お飲み物とも各小間へ当日11:45までにお届けいたします。
- ② 申込期限以降のご注文内容の変更については以下にご連絡ください。

ワオ 催事注文係 TEL:050-5526-6029

- ③ ご注文確認のメールをいたします。会期終了まで保管ください
- ④ 代金の支払方法を以下よりご選択いただき、☑をつけてください。

- 請求書をメール送付
- 請求書を郵送
- 現地でのカード決済【会期最終日(12/2)午後に決済端末を持って小間に伺います】

申込書受領後、ワオよりご注文確認のメールをお送りいたします。
(メールは会期終了まで保管ください。)

■費用のご請求先 ※請求書をメールまたは郵送希望の場合は送付先情報をご記入ください。

社名・団体名		TEL	
住所	〒	部署	
E-mail		氏名	

【担当窓口】ワオ 催事注文係 TEL. 050-5526-6029 ✉ event@wao-cart.com

提出フォームよりご提出ください(P40参照)

出展者名			小間番号	-
部署			氏名	
E-mail			TEL(携帯)	

※携帯電話番号は、搬入時などで緊急に連絡を取る必要がある場合に使用しますので、記入のご協力をお願いいたします。

■P30~31を参照のうえ、チェック欄に☑をつけて希望枚数と合計金額を記載してください。

チェック欄	No.	項目	単価(税込)	申込枚数	合計(税込)
	①-A	連絡ブリッジ場内看板A ※東ホール出展者優先	片面: ¥165,000		¥
	①-B	連絡ブリッジ場内看板B ※西ホール出展者優先	片面: ¥165,000		¥
	②	場内誘導看板C ※西ホール出展者が優先	片面: ¥165,000		¥
	③	吊り下げバナー(小) ※各ホール出展者が優先	両面: ¥440,000		¥
	④	吊り下げバナー(大) ※東7.8ホール出展者優先	両面: ¥880,000		¥
	⑤	柱巻き(E)	両面: ¥330,000		¥
	⑥	柱巻き(W)	両面: ¥550,000		¥

1. 入稿について

- 入稿期限・・・10月27日(金)
- 入稿先・・・昭栄美術 担当:大西 E-mail:j-event@shoei-bijutsu.co.jp
- データ形式・・・Illustrator CS3.0~CC(ai/eps) ※アウトライン済
※リンク画像はドキュメントと同じフォルダで入稿してください。
※必ず確認用PDFも添付してください。
※10Mb以上のデータは大容量ファイル送信サービスなどで送信してください。
※1ファイル1GBまでを目安としてください。
※画像解像度は原寸 100dpi 程度

2. 注意事項

- ・『①-A』『①-B』『②』は、1社で複数枚の申し込みが可能です。ただし、申し込みが重複した場合は、申込締切後に事務局で利用者を決定し10月2日(月)までにご連絡いたします。
- ・①④以外は、原則として、ご出展ホール(棟)に該当する場所に広告を掲出予定です。
- ・本展と関係の無い内容については掲出できません。

申込書受領後、日刊工業新聞社よりご連絡差し上げます。

事務局欄

■費用のご請求先(会期前に日刊工業新聞社よりメールでお送りいたします)

社名・団体名			TEL	
E-mail			氏名	

※請求書を郵送希望の場合のみ、下記もご記入ください。

住所	〒	部署	
		役職	

提出先：山 九 ※入力可能なPDFデータは出展者専用サイトにアップしております。

出展者名			小間番号	-
部署		氏名		
E-mail		TEL(携帯)		

※携帯電話番号は、搬入出時などで緊急に連絡を取る必要がある場合に使用しますので、記入のご協力をお願いいたします。

該当項目に☑をつけてください。また、各項目にご記入ください 申込日： 年 月 日

依頼作業	搬入時	<input type="checkbox"/> 会場内トラックおろし小間据付		<input type="checkbox"/> 会場までの輸送および小間据付まで	
	搬出時	<input type="checkbox"/> 会場内トラックへの積み込み		<input type="checkbox"/> 会場内積み込みから目的地までの輸送	
輸送取扱者 (出荷地⇄会場)	<input type="checkbox"/> 出展者自己扱い <input type="checkbox"/> 業者扱い[業者名: _____]				
出荷場所の所在地 ・ 担当者連絡先	〒 _____				
	担当者名			TEL	
品名					
個数	個		荷姿		
重量	kg		1個あたり 最大重量	kg	
容量	m ³		1個あたり 最大容量	L: _____	× W: _____ × H: _____
保険	<input type="checkbox"/> 必要 ⇒ <input type="checkbox"/> 展示一貫保険 <input type="checkbox"/> その他 <input type="checkbox"/> 不要				
展示品持ち込み 車輛および台数	4t車: _____ 台		10t車: _____ 台		その他: _____ 台
作業希望日	搬入	月 _____ 日 _____	時頃 _____	搬出	月 _____ 日 _____ 時頃 _____
通信欄					

申込書受領後、山九よりご連絡差し上げます。

■費用のご請求先(会期後、山九より郵送いたします)

社名・ 団体名		TEL	
住所	〒 _____	部署・ 役職	
E-mail		氏名	

【担当窓口】山九(担当:大榎、杉山、松山) TEL. 03-3527-7751
 ✉ toenoki@sankyu.co.jp (大榎) / ✉ bmatsuya@sankyu.co.jp (松山)

提出先：シグマ映像 ※入力可能なPDFデータは出展者専用サイトにアップしております。

出展者名			小間番号	—
部署		氏名		
E-mail		TEL(携帯)		

※携帯電話番号は、搬入出時などで緊急に連絡を取る必要がある場合に使用しますので、記入のご協力をお願いいたします。

■ 映像・音響機器の申し込み (P37参照)

No.	品名	単価(税込)	数量	合計(税込)
V-01	55インチ液晶モニター	¥115,500		¥
V-02	40インチ液晶モニター	¥90,750		¥
V-03	32インチ液晶モニター	¥66,000		¥
V-04	19インチ液晶モニター	¥28,050		¥
V-05	パッケージブース専用モニター壁掛け金具	¥3,300		¥
V-06	小型液晶モニター用自立スタンド	¥8,250		¥
V-07	大型液晶モニター用自立スタンド	¥8,250		¥
V-08	Blue-rayプレイヤー	¥8,250		¥
V-09	メディアプレイヤー	¥8,250		¥
V-10	音響セットA	¥14,850		¥
V-11	音響セットB	¥33,000		¥
V-12	音響セットC	¥33,000		¥
V-13	スピーカー自立スタンド	¥2,200		¥
合計金額				¥

■ 設置時間(ご希望の設置日時を記載および☑をつけてください)

11月 日 ()
<input type="checkbox"/> 午前中 <input type="checkbox"/> 12:00~14:00 <input type="checkbox"/> 14:00~16:00 <input type="checkbox"/> 16:00以降
※スタッフが順番に設置して回る為、ご希望に沿えない場合もございます。あらかじめご了承ください。

- ・設置場所の参考になる資料(図面等)がございましたら、本申込書と一緒にお願いします。
- ・会期終了後はスタッフが順番に撤去して回りますので、機材はブースに置いたままお帰りください。

申込書受領後、シグマ映像よりご連絡差し上げます。

■費用のご請求先(会期後にシグマ映像より郵送いたします) ※所在地・E-mail以外は上部記載情報と異なる場合のみ記入ください。

社名・団体名		TEL	
所在地	〒	E-mail	
		氏名	

【担当窓口】シグマ映像(担当:知念、望月) TEL. 045-750-1251 ✉ sgm.visualrental@ml.hibino.co.jp

提出先：日本コンベンションサービス ※入力可能なPDFデータは出展者専用サイトにアップしております。

出展者名			小間番号	-
部署		氏名		
E-mail		TEL(携帯)		

※携帯電話番号は、搬入出時などで緊急に連絡を取る必要がある場合に使用しますので、記入のご協力をお願いいたします。

■ 通訳の申し込み ※下記料金は、1名/1日の料金です(交通費・昼食費込)

種類	単価(税込)	概要	人数	日程
①ブースアシスタント通訳 (英語/中国語/韓国語)	¥27,500	●受付含むブースアシスタント 出展者ブース内にて、海外来場者とのコミュニケーションを行う。その他資料配布など処雑務対応も可能。商談通訳は不可。	名	月 日~ 月 日 (日間) 言語:
②ミドルクラス通訳 (英語/中国語/韓国語)	¥38,500	●商談通訳 海外生活経験者や海外での業務経験者で、語学業務経験がある。出展者ブース内での商談通訳を行う。ただし、契約・プレス通訳などは不可。	名	月 日~ 月 日 (日間) 言語:
③一般通訳 (英語)	¥53,900	●プロの通訳 契約までに至る商談通訳の対応を行う。	名	月 日~ 月 日 (日間)
④一般通訳 (仏/独/中/韓/広東/西/伊)	¥61,600	●プロの多言語通訳 契約までに至る商談通訳の対応を行う。	名	月 日~ 月 日 (日間) 言語:
⑤ブースアシスタント (日本語のみ)	¥25,300	●受付含むブースアシスタント 出展者ブース内にて、来場者とのコミュニケーションを行う。その他資料配布など処雑務対応も行う。	名	月 日~ 月 日 (日間)
⑥ナレーター (日本語のみ)	¥48,400	●ブース内ナレーション 出展者ブース内にて、ナレーションを行う。 (ワークショップでのナレーションや英語を含むナレーションは別途ご相談可能。)	名	月 日~ 月 日 (日間)

■ 注意事項

- ① 業務時間：初日9:30~17:00 2日目以降10:00~17:00 ※1時間の休憩を除く。
- ② 支払方法：派遣申込後、スタッフ手配が完了いたしましたら、請求書PDFをメール添付にてお送りいたします。
- ③ スタッフ手配後に、会社案内・商品情報がございましたらメール添付にてご送付ください。
- ④ キャンセル規定は以下の通りです。
 *通訳・受付：会期初日より7日前~4日前・・・金額の50%
 会期初日より3日前~2日前・・・金額の100%
 *ナレーター：会期初日より2週間前……………金額の100%
- ⑤ 設営日(会期前日)の通訳や、展示会の案内状、チラシ、名刺の翻訳などのご要望がある場合はお気軽にご相談ください。

申込書受領後、日本コンベンションサービスよりご連絡差し上げます。

■費用のご請求先(会期前に日本コンベンションサービスよりメールでお送りいたします)

社名・団体名		TEL	
E-mail		氏名	

【担当窓口】 日本コンベンションサービス(担当:鈴木) TEL. 03-3508-1216 ☒ event.jinzai@convention.co.jp

提出先：近鉄コスモス ※入力可能なPDFデータは出展者専用サイトにアップしております。

出展者名			小間番号	—
所在地	〒		TEL(携帯)	
部署・役職		氏名		
E-mail ※必須		FAX		

※携帯電話番号は、搬入出時などで緊急に連絡を取る必要がある場合に使用しますので、記入のご協力をお願いいたします。

出展品貨物明細	搬入時：およそ 個		搬出時：およそ 個				
	出展製品名	梱包サイズ (L×D×H)	梱包状態	重量	個数	時価額	保険付保
①				kg	個	¥	<input type="checkbox"/>
②				kg	個	¥	<input type="checkbox"/>
③				kg	個	¥	<input type="checkbox"/>
④				kg	個	¥	<input type="checkbox"/>
⑤				kg	個	¥	<input type="checkbox"/>
⑥				kg	個	¥	<input type="checkbox"/>

※【運送保険】集荷～展示会場への移送時、展示会場～返送時の移送時のみ有効、ご希望の際は上記明細へ時価額をご記入の上、☑をつけてください↑

① 集荷～搬入 希望する 倉庫へ納品 空箱保管のみ

集荷先企業名	<input type="checkbox"/> 申込者と同じ		TEL	
			FAX	
集荷先住所	〒		部署	
			担当者名	
輸送手段	<input type="checkbox"/> 混載便 <input type="checkbox"/> チャーター便 <input type="checkbox"/> フォーク作業 <input type="checkbox"/> その他()			
空箱保管	<input type="checkbox"/> ~100cm <input type="checkbox"/> ~200cm <input type="checkbox"/> ~300cm <input type="checkbox"/> 木箱 <input type="checkbox"/> PLT <input type="checkbox"/> カゴ台車			

② 搬出～返送 希望する 希望しない

集荷先企業名	<input type="checkbox"/> 申込者と同じ		TEL	
			FAX	
集荷先住所	〒		部署	
			担当者名	
輸送手段	<input type="checkbox"/> 混載便 <input type="checkbox"/> チャーター便 <input type="checkbox"/> フォーク作業 <input type="checkbox"/> その他()			

申込書到着後、近鉄コスモスよりご連絡差し上げます。

■費用のご請求先(会期後に近鉄コスモスより郵送いたします)

社名・団体名			TEL	
住所	〒		部署	
			氏名	
請求書締日			お支払い予定日	

【担当窓口】 近鉄コスモス(担当:水上、松川、佐藤、柏田) TEL. 03-5148-3960 ✉ kci-events@kwe.com

提出先：キッセイコムテック ※入力可能なPDFデータは出展者専用サイトにアップしております。

出展者名			小間番号	—
部署			氏名	
E-mail			TEL(携帯)	

※携帯電話番号は、搬入時などで緊急に連絡を取る必要がある場合に使用しますので、記入のご協力をお願いいたします。

※通信回線はWebサイトからの申し込み受付となります (P19参照)

■OA機器の申し込み (P38~39参照)

No.	品名	数量	合計(税込)
			¥
			¥
			¥
			¥
			¥
			¥
			¥
			¥

■商品の搬入・搬出希望について☑および必要情報を記載してください

納品場所		納品希望日時など	
搬入	自社ブース	11月28日(火)	<input type="checkbox"/> 10:00~12:00 <input type="checkbox"/> それ以外()
	会場以外(会期前)	月 日	
		納品先:	
回収場所		回収希望日時など	
搬出	自社ブース	12月2日(土)	<input type="checkbox"/> 会期後 <input type="checkbox"/> それ以外の日時()
	会場以外(会期後)	月 日	
		回収先:	

- (注) 1. レンタル料金は、会期中の特別料金(税込/別途運送費)です。開梱、設置、梱包作業は含まれておりません。
 2. オプションとして、ブース内ネットワーク配線、設定、機器開梱設置、解体撤去などができます。ご希望の場合はご相談ください。また、事前搬入・事後搬出も承ります。ご希望の場合、別途御見積させていただきます。
 3. 会期終了後はPCを鍵のかかる場所に保管するなどの対策をとることをお勧めいたします。
 4. 本申込書を受領後、キッセイコムテック指定の申込書をお送りいたします。そちらにご記入・ご捺印のうえ、キッセイコムテックまでFAXにてお送りください。
 5. キッセイコムテックと初めてお取引のお客様には、会社概要その他、キッセイコムテック与信基準により必要書類をFAXにて送付いただきます。あらかじめご了承ください。
 6. マニュアルに記載以外の各社パソコン本体、周辺機器、ネットワーク機器など、多数取り揃えております。
 7. 開催日直前は、お申し込みが殺到し、ご希望に添えない場合もございます。お申し込みはお早めをお願いいたします。
 8. 代金は申込書受領後、キッセイコムテックよりご請求いたしますので、銀行振込にてお支払いください。

申込書受領後、キッセイコムテックよりご連絡差し上げます。

■費用のご請求先(会期前にキッセイコムテックより発行いたします) ※住所以外は上部記載情報と異なる場合のみ記入ください。

社名・団体名		TEL	
住所	〒	E-mail	
		氏名	

【担当窓口】 キッセイコムテック(担当:久島、岩淵) TEL. 03-6709-244 ☎ irex@network.kcrent.jp

提出先：リンクトゥモロー ※入力可能なPDFデータは出展者専用サイトにアップしております。

出展者名			小間番号	-
部署			氏名	
E-mail			TEL(携帯)	

※携帯電話番号は、搬入時などで緊急に連絡を取る必要がある場合に使用しますので、記入のご協力をお願いいたします。

■ 利用規約について

「バーコードリーダーレンタル」利用に当たり以下の利用規約に同意します。
 (※同意に囚がない場合、利用申し込みを受け付けることができません。ご了承ください。)

利用規約に同意して申し込む

■ バーコードリーダー利用規約

1. バーコードシステム利用および本展示会で取得した個人情報の取り扱いについて

- ①取得した個人情報についての転売はしない。
- ②取得した個人情報はご本人の同意を得ていない限り自社内のみの利用とする。
- ③取得する際は個人の意思を確認する手段を講じ、情報提供および連絡などについて個人が拒否をした場合、その個人情報の利用を取りやめる。
- ④取得した個人情報の流失、漏えいに対して個人情報管理者を置き適切な予防策を講じる。
- ⑤明らかに誤りとわかる個人情報を何らかの形で入手した場合は、その利用をせず削除する。
- ⑥その他個人情報保護法に準じた適切な措置を講じる。

2. バーコードシステムをご利用いただく際のご注意

- ①バーコード端末機は、乾電池によりメモリーが動作しています。乾電池を抜いたままでの長時間の放置、落下などにより強い衝撃を与えた場合、バーコード端末機のメモリーデータが消失する場合がありますので、慎重なご利用をお願いします。また電圧低下状態、電池が無くなった場合、強い衝撃、水濡れなどを起こした場合は、速やかにスタッフまでお申し出いただきますようお願いいたします。
- ②機材の不具合発生によるメモリーデータの消失により生じた損失につきましては一切の責任を負いかねます。
- ③バーコードリーダーは、貸出完了後会期中を通じて、ご利用出展者様の管理となります盗難、紛失などに遭遇した場合、機材の弁済をお願いすることと同時に、データの保障も一切しかねますので、貸出後の保管管理には十分ご留意ください。

■バーコードリーダーの申し込み

品名	単価(税込)	数量	合計(税込)
システム基本料金 ・バーコードリーダー：1台 ・フリーワード設定のご利用	¥40,700	台	¥

申込書受領後、リンクトゥモローよりご連絡差し上げます。

■費用のご請求先(会期後にリンクトゥモローよりメールで送付いたします) ※上部、出展者情報と異なる場合は記入ください。

社名・団体名		TEL	
住所	〒	氏名	
データ納品/連絡先 E-mail			

【担当窓口】リンクトゥモロー (担当:松下) TEL. 03-6206-8550 ✉ event@lintomo.co.jp

パンチカーペット

ブース内の床面に敷設するカーペットカラーをご選択いただけます。

① ライトグレー



② グレー



③ ライトブルー

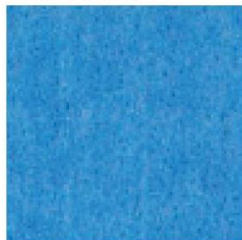

④ ブルー



⑤ オレンジ

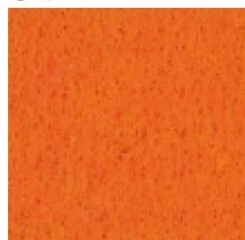

⑥ レッド



⑦ ライトグリーン



⑧ グリーン

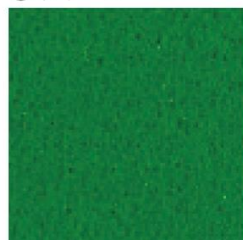

⑨ ブラウン



⑩ ブラック



⑪ イエロー



⑫ ピンク



ブース内アクセントカラー

ブースの間仕切り壁面、背面壁、パラペット等に貼るカラーシートをご選択いただけます。

① ライトグレー



② グレー



③ ライトブルー



④ ブルー



⑤ オレンジ



⑥ レッド



⑦ ライトグリーン



⑧ グリーン



⑨ ブラウン



⑩ ブラック



⑪ イエロー



⑫ ピンク



パンチカーペット・壁面・パラペットの仕様・価格については、P33をご参照ください。

2023国際ロボット展

INTERNATIONAL ROBOT EXHIBITION 2023

本展示会では、来場者を以下区分で分類しております。

入場証

経営・管理・総務

Business Management / General Affairs

入場証

営業・販売・宣伝・企画

Sales/Marketing/Advertising/Planning

入場証

生産技術・製造

Production Engineering/Manufacturing

入場証

開発・研究・設計

Research & Development/Design

入場証

資材・購買・品質管理・物流

Material/Procurement/Quality Control/Logistics

入場証

商社・代理店

Trading Company/Agency

入場証

自治体・公的機関

Municipality/Public Institution

入場証

その他職種

Other Occupational Categories

入場証

一般・学生・その他

Student / Other

◆VISITOR用サテンシール
(中学生以下、入場券購入者)



※バーコード付与無し



「2023国際ロボット展」事務局

11月24日(金)までおよび会期終了後 9:30~17:30(平日のみ・土日祝休)

日刊工業新聞社 イベント事業部内
〒103-8548 東京都中央区日本橋小網町14-1
E-mail : irex@nikkan.tech / TEL : 03-5644-7220

11月26日(土)~12月2日(日)の期間 9:00~18:00

東京ビッグサイト 東2ホール主催者事務局 TEL : 03-5530-1182
西3ホール主催者事務局 TEL : 03-5530-1196