

提出書類

必ず別冊「展示会活用マニュアル」とあわせてご確認ください。

本リストは申込/提出していただく書類の一覧です。書類により提出先・提出期限が異なりますので、ご注意ください。本データ上でご入力が可能となっております。ただしパソコン設定・ご利用のブラウザ環境によっては、ご入力できない場合がございますので、ご了承ください。

1. 提出期限は、厳守してください。
2. 提出内容については、展示会活用マニュアルを熟読の上ご記入ください。
3. 提出先に従って、それぞれ必要な書類をご提出ください。
4. は必ず全出展者ご提出ください。※印がついているものは、いずれかを必ずご提出ください。
5. 該当しない書類は、ご提出いただく必要はありません。
6. 実行委員会への提出書類の受領連絡は、WEB「出展者専用ページ」への反映をもって代えさせていただきます。
7. 事業者を取りまとめて出展される自治体・団体・協会等及びその事業者の皆様は、★印のついた書類は、各社個別の提出は避け、団体の代表者様が全社分を取りまとめて各提出先へ提出いただきますよう、ご協力をお願いいたします。

書類No.	項目	提出方法	提出先	提出期限
1	招待状枚数申込書	FAX	FOOD STYLE Japan 実行委員会	随時ご案内
2	各種広告掲載申込書	WEB FAX	FOOD STYLE Japan 実行委員会	7月21日(金)
3	各種車輛証申込書	WEB FAX	FOOD STYLE Japan 実行委員会	
★4	レンタル装飾申込書 ※	FAX	(株)フジヤ 福岡支店	7月28日(金)
★5	トライアルブース装飾申込書 ※	FAX	(株)フジヤ 福岡支店	
★6	団体出展 代表者登録・レイアウト申込書	FAX	(株)フジヤ 福岡支店	
★7	団体名大型サイン申込書	FAX	(株)フジヤ 福岡支店	
★8	追加装飾申込書	メール FAX	(株)フジヤ 福岡支店	8月28日(月)
★9	レンタル備品申込書	FAX	(株)アズ・シーン	
★10	装飾施工業者名届出書 ※	FAX	(株)フジヤ 福岡支店	7月28日(金)
★11	床面工事施工申請書	FAX	(株)フジヤ 福岡支店	
★12	天井暗幕工事届出書	FAX	(株)フジヤ 福岡支店	
★13-1	電気幹線工事申込書	FAX	飯田電機工業(株)	8月4日(金)
★13-2	照明・コンセント追加申込書	FAX	飯田電機工業(株)	
★14	水道配管工事申込書	FAX	(株)岡元工業所	7月28日(金)
★15	LPガス配管工事申込書	FAX	(株)岡元工業所	
★16	試飲・試食届出書	FAX	(株)フジヤ 福岡支店	
17	共有水道利用場申込書	WEB FAX	FOOD STYLE Japan 実行委員会	7月28日(金)
18	共有冷蔵冷凍庫利用場申込書	WEB FAX	FOOD STYLE Japan 実行委員会	
★19	酒類販売届出書	FAX	(株)フジヤ 福岡支店	
★20	冷ケース・厨房機器レンタル申込書	FAX	(株)葛飾冷機センター	
★21	展示会用消耗備品・氷申込書	メール FAX	(株)フジヤ 福岡支店	8月28日(月)
★22	危険物品持込貯蔵・取扱申請書	FAX	(株)フジヤ 福岡支店	
23	ブース訪問者受付システム利用申込書	FAX	(株)システムフォワード	8月28日(月)
24	小間内清掃申込書	FAX	(株)ビッグサイトサービス	9月1日(金)
25	通訳・スタッフ申込書	FAX	(株)ケン&スタッフ	8月14日(月)
26	ブース運営サポートスタッフ申込書	FAX	(株)セイザンプランニング	8月31日(木)
27	弁当配達申込書	FAX	サンエー(株)	
	通信回線臨時架設申込	WEB	キッセイコムテック(株)	8月10日(木)
	ヤマトボックスチャーター申込	WEB	ヤマトボックスチャーター(株)	8月30日(水)

実行委員会指定協力会社一覧

下記を本展示会の指定協力会社とします。各提出書類についてのご質問等は、下記の担当者に直接お問い合わせください。

装飾全般・展示会用消耗備品・氷 (株)フジヤ 福岡支店	担当：中島・芦刈 〒812-0011 福岡市博多区博多駅前1-6-16 西鉄博多駅前ビル12F TEL：092-411-5751 FAX：092-472-7205 E-mail：j-foodstyle@fujiya-net.co.jp
レンタル備品 (株)アズ・シーン	担当：小島・遠藤・山本 〒162-0055 東京都新宿区余丁町10-8 TEL：03-5368-1961 FAX：03-5368-1968 E-mail：tokyo@azscene.co.jp
電 気 飯田電機工業(株)	イベント事業本部 担当：宗田 〒136-0082 東京都江東区新木場1-8-21 TEL：03-3521-3522 FAX：03-3521-3699 E-mail：gaisyoku2023@iidae.co.jp
水道・LPガス (株)岡元工業所	担当：池嶋・山本・大森・野田 〒173-0013 東京都板橋区氷川町47-11-202 TEL：03-5944-3686 FAX：03-5944-3687 E-mail：foodstyle@okamoto-works.co.jp
冷ケース・厨房機器レンタル (株)葛飾冷機センター	担当：遠藤・飯塚 〒121-0017 東京都足立区東六月町1-6 TEL：03-5242-1711 FAX：03-5242-1710 E-mail：endo@rentalcase.jp
運 輸 (宅 急 便) ヤマト運輸(株) 東京ビッグサイトセンター	担当：池上・氣賀澤 〒135-0063 東京都江東区有明1-6-26 TEL：03-3599-1340
運 輸 (BOX 輸 送) ヤマトボックスチャーター(株)	ホームページ (https://www.yamatobc.com/) 内の 右上にあります事業所一覧をご確認いただき管轄支店にお問い合わせください。
ブース訪問者受付システム (株)システムフォワード	担当：展示会受付.com 宛 TEL：0246-85-0305 FAX：0246-85-5932 E-mail：info@tenjikai-uketsuke.com ※TEL受付時間：平日10時～17時
清 掃 (株)ビッグサイトサービス	担当：小野島・石井 〒135-0063 東京都江東区有明3-11-1 TEL：03-5530-1290 FAX：03-5564-5430 E-mail：onojima@bigsight-services.com
通信回線・パソコンおよび周辺機器 キッセイコムテック(株)	担当：花輪・池田 〒170-0005 東京都豊島区南大塚3-32-1 大塚S&Sビル TEL：03-6709-2440 FAX：03-5979-6355 E-mail：foodstyle@network.kcrent.jp
通訳・スタッフ (株)ケン&スタッフ	担当：菊地 〒169-0075 東京都新宿区高田馬場4-4-5 MSTヒルズ TEL：03-3367-0020 FAX：03-3367-0027 E-mail：y-kikuchi@ken-staff.co.jp
ブース運営サポートスタッフ (株)セイザンプランニング	担当：石井・呉原 〒182-0036 東京都調布市飛田給1-10-16 TEL：042-440-3191 FAX：042-483-9920 E-mail：ishii@seizan-p.co.jp
お 弁 当 サンエー(株)	担当：結城 〒130-0001 東京都墨田区吾妻橋2-11-5 TEL：03-5619-5600 FAX：03-5619-3636 E-mail：yuuki@azumabashi-bizen.co.jp

招待状枚数申込書(無料)

出展者名		担当者名	
		TEL	
問合せ 提出先	FOOD STYLE Japan 実行委員会 担当：近藤・三井 TEL：03-6812-9423 FAX：03-5413-8830 E-mail：e-t-foodstyle@innovent.co.jp		提出期限 随時ご案内

招待状は無料でお送りしますので、必要枚数をお申込みください。

- 本展示会は業界関係者を対象とした商談を目的としています。受付にて業界関係者と関係がないと判断させていただいた場合は、ご入場をお断りする場合がありますので、ご注意ください。
- 配付の際は、必ず出展者欄に会社名を捺印もしくは印刷の上、ご発送いただきますようお願いいたします。
- 入場には、来場事前登録が必須となりますのでご注意ください。
- 招待状は7月下旬(予定)より順次納品します。

希望枚数 (100部単位で お申込みください。)	00 枚
-----------------------------	------

前回は、出展者1社平均2,000枚以上配付されています。
貴社の顧客リストにくまなく送付してください。

展示会担当者以外の送付先をご希望の場合は、下記にご記入ください。

会社名			
部署名			
担当者名			
住所	〒		
TEL		FAX	

WEB「出展者専用ページ」から提出済みの場合は、再度の提出は不要です。

※実行委員会への提出書類の受領連絡は、WEB「出展者専用ページ」への反映をもって代えさせていただきます。

各種広告掲載申込書

出展者名		担当者名	
		TEL	
問合せ 提出先	FOOD STYLE Japan 実行委員会 担当：近藤・三井 TEL：03-6812-9423 FAX：03-5413-8830 E-mail：e-t-foodstyle@innovent.co.jp		提出期限 7月21日(金)

ご希望の広告の種類に を付けてください。

1. カタログ展示	
<input type="checkbox"/> 1種類(上限1,000部)	¥30,000(税別)
2. 公式ホームページバナー広告	
<input type="checkbox"/> トップページ(1枠)	¥100,000(税別)
3. 会場案内図広告 (原稿送付締切日：7月28日(金))	
<input type="checkbox"/> Aタイプ(横120mm×縦90mm)	¥200,000(税別)
<input type="checkbox"/> Bタイプ(横85mm×縦60mm)	¥100,000(税別)

広告データ関係の問合せ先

会社名	
担当者名	
TEL	

支払方法

会期終了後、実行委員会より請求書を発行いたしますので、支払期日までにお振込みください
ますようお願いいたします。



本書類はWEB「出展者専用ページ」からも提出が可能です。

※実行委員会への提出書類の受領連絡は、WEB「出展者専用ページ」への反映をもって代えさせていただきます。

各種車輛証申込書

出展者名		担当者名	
		TEL	
問合せ・提出先	FOOD STYLE Japan 実行委員会 担当：近藤・三井 TEL：03-6812-9423 FAX：03-5413-8830 E-mail：e-t-foodstyle@innovent.co.jp		提出期限 7月21日(金)

1. 必要枚数をご記入ください。

(1)	【出展者用】 搬入・搬出車輛証 (有効期間) 搬入日 9月11日(月)～12日(火) 搬出日 9月14日(木)	※申込上限 8 枚/社 枚
(2)	【施工業者用】 搬入・搬出車輛証 (有効期間) 搬入日 9月11日(月)～12日(火) 搬出日 9月14日(木)	※申込上限 3 枚/社 独自の小間装飾を手配する 出展者のみ提供 枚

※ 東展示棟は、駐車スペースが限られています。通勤用車輛は避け、必要最低限の作業車輛台数でのお申し込みにてお願いします。

※ 車輛証は、8月下旬頃に各出展者宛にお送りしますので、会期まで大切に保管してください。

2. 展示会担当者以外の送付先をご希望の場合は、下記にご記入ください。

会社名			
部署名			
担当者名			
住所	〒		
TEL		FAX	



本書類はWEB「出展者専用ページ」からも提出が可能です。

※ 実行委員会への提出書類の受領連絡は、WEB「出展者専用ページ」への反映をもって代えさせていただきます。

レンタル装飾申込書

★自治体・団体・協会等の取りまとめ対象書類

展示会活用
マニュアル
参照ページ
P34～37

No.4, 5, 10,の
いずれか全社提出

No.4

出展者名	担当者名	
	TEL	
	FAX	
問合せ 提出先	(株)フジヤ 福岡支店 担当：中島・芦刈 TEL：092-411-5751 FAX：092-472-7205 E-mail：j-foodstyle@fujiya-net.co.jp	提出期限 7月28日(金)

1. ご希望のプラン、もしくは出展申込書にて申込済のプランを選択してください。

Aプラン	<input type="radio"/> 1小間用	¥100,000 (税別)	Cプラン	<input type="radio"/> 1小間用	¥140,000 (税別)
	<input type="radio"/> 2小間用	¥160,000 (税別)		<input type="radio"/> 2小間用	¥240,000 (税別)
	<input type="radio"/> 3小間用	¥220,000 (税別)		<input type="radio"/> 3小間用	¥340,000 (税別)
	<input type="radio"/> 4小間用	¥280,000 (税別)		Dプラン	<input type="radio"/> 1小間用
Bプラン	<input type="radio"/> 2小間用	¥240,000 (税別)	<input type="radio"/> 2小間用		¥240,000 (税別)
	<input type="radio"/> 3小間用	¥360,000 (税別)	<input type="radio"/> 3小間用		¥340,000 (税別)
	<input type="radio"/> 4小間用	¥430,000 (税別)	Eプラン	<input type="radio"/> 1小間用	¥140,000 (税別)
		<input type="radio"/> 2小間用		¥240,000 (税別)	
		<input type="radio"/> 3小間用		¥340,000 (税別)	

2. 各部分の色指定・仕様(ご希望の項目を選択してください。)※展示会活用マニュアル裏表紙「カラーサンプル」参照

壁面システムパネルの希望色	<input type="radio"/> 白 <input type="radio"/> 黒 <input type="radio"/> 青 <input type="radio"/> 赤 <input type="radio"/> 緑 <input type="radio"/> 黄 <input type="radio"/> ネイビー <input type="radio"/> その他 ()
---------------	--

※ ご指定がない場合は白色となりますので、予めご了承ください。

※ 提出期限を過ぎた後にレンタル装飾Aプラン、Bプランを申込みされた場合、壁面システムパネルの色は在庫の都合上、すべて白色となります。その他の色の指定はできませんので、予めご了承ください。また、提出期限後に壁面システムパネルの色の変更はできません。

パンチカーペットの希望色	<input type="radio"/> 黒 <input type="radio"/> グレー <input type="radio"/> 青 <input type="radio"/> 赤 <input type="radio"/> 緑 <input type="radio"/> その他 ()
--------------	---

※ 上記以外の色、ツートン、柄文字、模様などは別途料金となりますので、(株)フジヤ 福岡支店までお問い合わせください。

パラペット (Aプラン選択の場合のみ記入)	<input type="radio"/> 必要・ <input type="radio"/> 不要	社名板 (A、Bプラン選択の場合のみ記入)	<input type="radio"/> 必要・ <input type="radio"/> 不要
--------------------------	--	--------------------------	--

※ 不要の場合でも、値段の変更は一切行うことができませんので、予めご了承ください。

3. 社名板の掲載名について

※ WEB「出展者専用ページ」内、出展情報登録フォームの掲載社名と統一で制作いたします。

※ 掲載名の変更をご希望の場合は、(株)フジヤ 福岡支店までご連絡ください。

※ 白板(スチレンボード)、文字は黒ゴシック体となります。

※ ロゴ指定をご希望の場合はNo.8「追加装飾申込書」、S-18「社名板へのロゴ指定」をお申込みください。

※ ロゴ指定の場合は、イラストレーターのアウトラインデータを7月28日(金)までに、(株)フジヤ 福岡支店までメールにてお送りください。

4. 施工上のご要望(不必要な備品/レイアウト変更)がございましたら、ご記入ください。

--

5. 別添資料(レイアウト図等)有(別添資料がある場合、 を付けてください。)

※ ご要望によっては別途費用が発生する場合がございます。

※ レンタル装飾の備品の削減、交換による値段の変更は一切行うことができませんので、予めご了承ください。

※ 角小間の場合、通路に面する壁面が無い代わりに社名板が付きまます。

※ 通路面に壁面が必要な場合は、装飾規定の範囲内で壁面を立てられます(有料)が、その場合社名板はつきません。

支払方法	会期終了後、実行委員会より請求書を発行いたしますので、支払期日までにお振込みくださいますようお願いいたします。
------	---

※お申込み内容に変更、取消が生じた場合は、E-mail、FAX等書面にてお知らせください。(お電話での変更は、承っておりません。)ただし、お受けできない場合もありますので、予めご了承ください。

トライアルブース装飾申込書

★自治体・団体・協会等の取りまとめ対象書類

展示会活用
マニュアル
参照ページ
P34～35

No.4,5,10の
いずれか全社提出

No.5

出展者名		担当者名	
		TEL	
問合せ・提出先	(株)フジヤ 福岡支店 担当：中島・芦刈 (あしかり) TEL：092-411-5751 FAX：092-472-7205 E-mail：j-foodstyle@fujiya-net.co.jp	提出期限	7月28日(金)

1. ブース装飾仕様 (間口 1.5m × 奥行き 1.5m、以下項目が含まれます。)

- ・背面パネル(白)
- ・社名板 (W900×H300、20文字まで)
- ・長テーブル (W1200×D600×H700)
- ・パイプ椅子
- ※ 背面のシステムパネルには、直接、釘打ち、穴あけ、溶接などの加工は一切行えません。
- ※ その他備品、スポットライトなどのご用意もごさいます。詳細は別冊「展示会活用マニュアル」内、レンタル備品P.40～41、電気設備P.47～48をご参照の上、お申込みください。

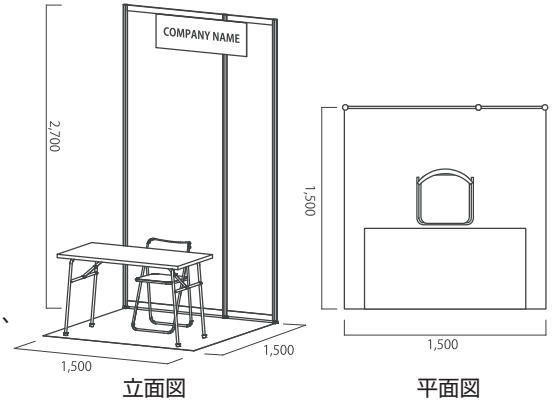

2. 社名板の掲載名について

- ※ WEB「出展者専用ページ」内、出展情報登録フォームの掲載社名と統一で制作いたします。
- ※ 掲載名の変更をご希望の場合は(株)フジヤ 福岡支店までご連絡ください。
- ※ 白板(スチレンボード)、文字は黒ゴシック体となります。
- ※ ロゴ指定をご希望の場合はNo.8「追加装飾申込書」S-18「社名板へのロゴ指定」をお申込みください。
- ※ ロゴ指定の場合は、イラストレーターのアウトラインデータを7月28日(金)までに、(株)フジヤ 福岡支店までメールにてお送りください。

3. 試飲・試食を行う場合

① No.16「試飲・試食届出書」をご提出ください。

- ※ 試飲・試食を行う場合は、必ず共有水道利用場をお申込みください。
- ※ 共有水道利用場の利用申込みがないご出展者の方のご利用は、固くお断りいたします。
- ※ 試飲・試食させるものを別の容器に取り分ける際は、自社ブースではなく、必ず共有水道利用場にて行ってください。
- ※ スポンジ、洗剤などは各社にてご用意ください。

② No.17「共有水道利用場申込書」をご提出ください。

4. パンチカーペット使用確認 (ご希望の項目を選択してください。)

<input type="radio"/> 使用しない	<input type="radio"/> 使用する (有料:7,300円 (税別) /小間)
-----------------------------	---

パンチカーペットの希望色	<input type="radio"/> 黒 <input type="radio"/> グレー <input type="radio"/> 青 <input type="radio"/> 赤 <input type="radio"/> 緑 <input type="radio"/> その他 ()
--------------	---

- ※ 展示会活用マニュアル裏表紙「カラーサンプル」参照
- ※ 上記以外の色、ツートン、柄文字、模様などの特別なカーペット色は別途料金となります。詳しくは、(株)フジヤ 福岡支店までお問い合わせください。

5. 壁面システムパネルの色替え希望確認 (ご希望の項目を選択してください。)

<input type="radio"/> 希望しない	<input type="radio"/> 希望する (有料:9,300円 (税別) /小間)
-----------------------------	---

壁面システムパネルの希望色	<input type="radio"/> 黒 <input type="radio"/> 青 <input type="radio"/> 赤 <input type="radio"/> 緑 <input type="radio"/> 黄 <input type="radio"/> ネイビー <input type="radio"/> その他 ()
---------------	--

- ※ 展示会活用マニュアル裏表紙「カラーサンプル」参照

複数の事業者が参加される団体出展の代表者様のみ提出

団体出展 代表者登録・レイアウト申込書

★自治体・団体・協会等の取りまとめ対象書類

展示会活用
マニュアル
参照ページ
P34～35

該当者提出

No.6

出展者名	担当者名	
	TEL	
問合せ 提出先	(株)フジヤ 福岡支店 担当：中島・芦刈 TEL：092-411-5751 FAX：092-472-7205 E-mail：j-foodstyle@fujiya-net.co.jp	提出期限 7月28日(金)

※事業者を取りまとめて出展する自治体・団体・協会等の皆様は、各事業者の情報を取りまとめる団体の代表者の方を下欄にてご記入の上、その代表者の方が各種書類を取りまとめ、提出してください。

情報を取りまとめる団体代表者名記入欄

団体名		代表者名 (担当者名)	
TEL・FAX		MAIL	

団体出展小間内レイアウト	小間内の出展者レイアウトを下記に記入もしくは別紙にて提出してください。
会場 出入口 側	会場 奥側

〈記入例〉												
会場 出入口 側	<table border="1"> <tr> <td>出展者 A</td> <td>出展者 B</td> <td>出展者 C</td> <td>出展者 D</td> <td>出展者 E</td> </tr> <tr> <td>出展者 F</td> <td>出展者 G</td> <td>出展者 H</td> <td>出展者 I</td> <td>出展者 J</td> </tr> </table>	出展者 A	出展者 B	出展者 C	出展者 D	出展者 E	出展者 F	出展者 G	出展者 H	出展者 I	出展者 J	会場 奥側
出展者 A	出展者 B	出展者 C	出展者 D	出展者 E								
出展者 F	出展者 G	出展者 H	出展者 I	出展者 J								

トライアルブースで出展する団体出展の代表者様のみ任意で提出

団体名大型サイン申込書

★自治体・団体・協会等の取りまとめ対象書類

出展者名		担当者名	
		TEL	
問合せ 提出先	(株)フジヤ 福岡支店 担当：中島・芦刈 TEL：092-411-5751 FAX：092-472-7205 E-mail：j-foodstyle@fujiya-net.co.jp		提出期限 7月28日(金)

※団体ブース情報を取りまとめる代表者の方がご提出してください。
 ※トライアルブース5小間以上の場合、1枚まで特典で付属しております。

該当の項目に を付け、申込み枚数をご記入ください。

特典申込み分 ※トライアルブース5小間以上の場合に1枚付属

1枚	W3000×H600〈無料〉
----	----------------

追加申込み分 ※トライアルブース4小間以下で大型サインを希望する場合はこちらを選択してください。

枚	W3000×H600 27,000円(税別)	トライアルブース4小間以上想定サイズ
枚	W2000×H600 18,000円(税別)	トライアルブース2～3小間想定サイズ

大型サイン記載内容（団体名）

支払方法

追加申込み分については、会期終了後、(株)フジヤ 福岡支店より請求書を発行いたしますので、指定期日までにお振込みくださいますようお願いいたします。

追加装飾申込書

★自治体・団体・協会等の取りまとめ対象書類

展示会活用
マニュアル
参照ページ
P38～39

希望社提出

No.8

出展者名	担当者名	
	TEL	
	FAX	
問合せ 提出先	(株)フジヤ 福岡支店 担当：中島・芦刈 TEL：092-411-5751 FAX：092-472-7205 E-mail：j-foodstyle@fujiya-net.co.jp	提出期限 7月28日(金)

1. 下記の通り追加装飾を申込みます。

品番	システム備品	明細(mm)	単価(税別)	個数	金額(税別)
S-1	A: 展示台 引戸付き H770	990×990×770H	¥19,800		
	B: 展示台 引戸付き H1020	990×990×1020H			
S-2	A: 展示台 引戸付き H770	990×700×770H	¥18,700		
	B: 展示台 引戸付き H1020	990×700×1020H			
S-3	A: 展示台 引戸付き H770	990×495×770H	¥17,600		
	B: 展示台 引戸付き H1020	990×495×1020H			
S-4	展示台 引戸付き (ヒナ段)	990×990×770/1020H	¥24,000		
S-5	A: 展示台(L型) H770	495/990×495/990×770H	¥21,000		
	B: 展示台(L型) H1020	495/990×495/990×1020H			
S-6	A: 展示台 H770	495×495×770H	¥9,900		
	B: 展示台 H1020	495×495×1020H			
S-7	展示台(ヒナ段)	990×580×300/600H	¥12,900		
S-8	展示台(ヨーカン型)	990×290×300H	¥9,900		
S-9	展示台(R型)	990×990×770H (R)	¥18,700		
S-10	展示台(R型)	495×495×770H (R)	¥12,900		
S-11	平棚1m(1枚)	295×985	¥4,100		
	2枚目からの追加		¥3,000		
S-12	ガラス棚(1枚)	300×985	¥5,200		
	2枚目からの追加		¥4,100		
S-13	傾斜棚(1枚)	295×985	¥5,900		
	2枚目からの追加		¥4,800		
S-14	メッシュパネル(白)	900×900	¥6,600		
S-15	メッシュ用フック		¥300		
S-16	社名板(黒ゴシック文字) 通常ブース用	1800×200H	¥9,900		
S-17	社名板(黒ゴシック文字) トライアルブース用	900×300H	¥7,300		
S-18	社名板へのロゴ指定		¥8,900		
S-19	パンチカーベット	1小間(9㎡)	¥24,000		
	色/黒・グレー・青・赤・緑(右記にてお選びください)	<input type="radio"/> 黒 <input type="radio"/> グレー <input type="radio"/> 青 <input type="radio"/> 赤 <input type="radio"/> 緑			
S-20	追加壁面(白)	1枚	¥8,800		
S-21	追加壁面(カラー)	1枚/片面	¥15,000		
	色/黒・青・赤・緑・黄・ネイビー(右記にてお選びください)	<input type="radio"/> 黒 <input type="radio"/> 青 <input type="radio"/> 赤 <input type="radio"/> 緑 <input type="radio"/> 黄 <input type="radio"/> ネイビー			
S-22	ドア(鍵付)	990×2700H	¥18,700		
S-23	アコーディオンドア(鍵付)	990×2700H	¥16,500		
合計(税別)			¥		

※提出期限を過ぎた後に申込みされた場合、在庫の都合上、手配できないもしくは追加費用が発生する場合があります。予めご了承ください。

2. 社名板文字(社名板をお申込みの場合のみご記入ください。)

※ 20文字を目安とし、空白(スペース)が必要な場合は、その旨が分かるように記載してください。
 ※ 白板(スチレンボード)、文字は黒ゴシック体となります。
 ※ 法人格は(株)/(一財)/(公社)等のように略してご記入ください。

支払方法	会期終了後、(株)フジヤ 福岡支店より請求書を発行いたしますので、指定期日までにお振込みくださいますようお願いいたします。
-------------	---

レンタル備品申込書

★自治体・団体・協会等の取りまとめ対象書類

展示会活用
マニュアル
参照ページ
P40～41

希望社提出

No.9

出展者名	担当者名	
	TEL	
	FAX	
問合せ 提出先	(株)アズ・シーン 担当：小島・遠藤・山本 TEL：03-5368-1961 FAX：03-5368-1968 E-mail：tokyo@azscene.co.jp	提出期限 8月28日(月)

別冊「展示会活用マニュアル」P40・41の写真をご参照いただき、本申込書に必要事項をご記入の上、FAXにてご送付ください。

※ 下記リスト以外のレンタル備品も別途お見積りしますので、お問い合わせください。

No	品名	単価 (税別)	申込数	金額	No	品名	単価 (税別)	申込数	金額
1	商談セット	¥10,000			24	卓上カタログスタンド W230×D150×H370 A4縦 3段1列	¥1,500		
2	商談セット	¥17,000			25	貴名受	¥1,500		
3	商談セット	¥18,500			26	スチール棚 W900×D450×H1800	¥6,500		
4	折りたたみ椅子 SH430	¥600			27	鏡面ケース W1500×D600×H920	¥16,000		
5	丸テーブル φ750×H650	¥4,000			28	鏡面ケース W1800×D600×H920	¥19,000		
6	丸テーブル φ600×H650	¥4,000			29	植栽 大鉢	¥4,500		
7	ユニットカウンター W1200×D600×H930	¥12,000			30	植栽 中鉢	¥3,500		
8	ユニットカウンター W1600×D700×H750	¥16,000			31	植栽 小鉢	¥2,500		
9	ユニットカウンター W1800×D700×H750	¥19,000			32	スクリーンパーテーション W1800×H1730	¥11,500		
10	ユニットカウンター W1800×D700×H930	¥19,000			33	ゴミ箱 25ℓ W213×D375×H429	¥1,500		
11	カウンターテーブル(木目) φ600×H1000	¥8,000			34	ゴミ箱 32ℓ W420×D275×H630	¥2,500		
12	カウンターテーブル φ600×H1000	¥7,000			35	21インチ液晶モニター ※ビデオ対応 ※卓上スタンド可能/壁掛金具別途申込必要	¥42,000		
13	カウンターチェア SH500	¥3,500			36	27インチ液晶モニター ※卓上スタンド可能/壁掛金具別途申込必要	¥110,000		
14	カウンターチェア SH600	¥3,500			37	42インチ液晶モニター ※卓上スタンド可能/壁掛金具別途申込必要	¥140,000		
15	カウンターチェア SH750	¥3,500			38	48インチ液晶モニター ※卓上スタンド可能/壁掛金具別途申込必要	¥146,000		
16	スタッキングチェア SH420	¥3,000			39	DVDプレーヤー	¥12,000		
17	会議テーブル W1800×D600×H700	¥3,500			40	ハンガーラック W900×D450×H1050～1080	¥3,000		
18	会議テーブル W1500×D600×H700	¥3,500			41	ハンガー	¥150		
19	受付カウンター W900×D450×H750	¥6,000			42	音響セット [小] (SP2台、AMP1台)	¥36,000		
20	スタンドカウンター W650×D450×H900	¥10,000			43	スチールウエイト (20kg)	¥1,500		
21	カタログスタンド W250×D550×H1700 A4 12段	¥5,500			44	消火器 (10号)	¥4,000		
22	カタログスタンド W290×D550×H1700 B4 12段	¥5,500			45	白布 W1350×H2000	¥1,600		
23	サインスタンド H900～1400	¥2,500				合計			

支払方法 会期終了後、(株)アズ・シーンより請求書を発行いたしますので、支払期日までにお振込みください
 さいますようお願いいたします。

装飾施工業者名届出書

★自治体・団体・協会等の取りまとめ対象書類

展示会活用
マニュアル
参照ページ
P34、
P42～46

No.4, 5, 10の
いずれか全社提出

No.10

出展者名	担当者名	
	TEL	
	FAX	
問合せ 提出先	(株)フジヤ 福岡支店 担当：中島・芦刈 TEL：092-411-5751 FAX：092-472-7205 E-mail：j-foodstyle@fujiya-net.co.jp	提出期限 7月28日(金)

独自の小間装飾を手配される場合は、必ずご提出ください。

※ No.4、5にてレンタル装飾をお申込みでない出展者は、必ずご提出ください。

1. 当社は小間装飾の施工を下記業者に委託しましたので、以下の通り届出します。

施工業者名			
住所	〒		
TEL		FAX	
担当者名			
当日連絡先 (携帯電話)			

2. 天井・暗幕工事の有無 (いずれかを選択してください。)

※ 天井・暗幕工事がある場合は、No.12「天井暗幕工事届出書」を(株)フジヤ 福岡支店へご提出ください。

有

無

3. バルーン設置の有無 (いずれかを選択してください。)

※ 単独小間の出展者のみバルーンの設置が可能です。

有

無

4. 展示物等の重量 (いずれかを選択してください。)

3t/m²未満

3t/m²以上～5t/m²以下

5t/m²を超える

床面工事施工申請書

★自治体・団体・協会等の取りまとめ対象書類

展示会活用
マニュアル
参照ページ
P44

希望社提出

No.11

出展者名	担当者名	
	TEL	
	FAX	
問合せ・提出先	(株)フジヤ 福岡支店 担当：中島・芦刈 TEL：092-411-5751 FAX：092-472-7205 E-mail：j-foodstyle@fujiya-net.co.jp	提出期限 7月28日(金)

重要

自社にて装飾施工を行う場合は、アンカーボルト打設位置を明記した小間装飾平面図を併せてご提出ください。

①カーペット施工

- カーペットを施工される場合は、必ず弱粘テープをご使用ください。
- 会期終了後、カーペットを自社にて撤去していただき、テープも必ず剥がしてください。

②ホールインアンカーの使用

- ホールインアンカーを使用する際は、当申請書と使用場所を記した小間装飾平面図をご提出ください。実行委員会にて施工許可を申請します。また、使用できるホールインアンカーは右図のものとなります。

床面工作については、直径16mm以下、埋込み長さ60mm以下(ドリル径17mm以下)のオールアンカー(芯棒打込み式)のみ使用可能です。ただし、ピット蓋部分およびピットの端から200mm以内の打込みは一切禁止します。万一、違反した場合は、補修費を実費で請求させていただきます。

2. 現状回復(復旧)

使用終了後、ホールインアンカーの頭部が床面(コンクリート面)より出ている場合は抜かずに、床面を水平に保つため必ずサンダー等で切断してください。ハンマーによる打ち込みや、ガス溶断は絶対行わないでください。

※ 床面(コンクリート面)を破損した場合、下記の床復旧協力費とは別に補修費¥5,500(税別)～を請求させていただきます。

3. 床復旧協力費

展示会終了後、アンカーボルト使用本数に応じた床復旧協力費(1本につき¥1,300(税別)を(株)フジヤ 福岡支店より請求します。10月末日までにお振込みください。(当申請書を提出せずにホールインアンカーを使用した場合は、出展者に床復旧協力費をご請求します。)

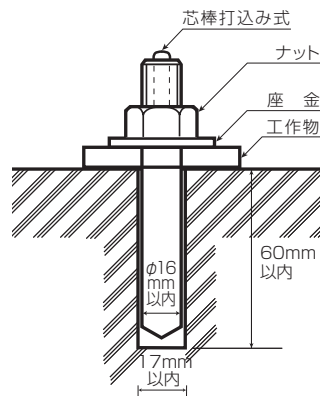

東京ビッグサイト 御中
下記のとおり床面工事施工を申請します。

2023年 月 日

添付資料：小間装飾平面図 ・ホールインアンカーの施工例

工事の種類	オールアンカー	mm、	本
工事期間	2023年 9月	日	～ 9月 日
施工業者名	TEL		
	FAX		
担当者名			
料金請求先住所	〒		
社名・担当者名			

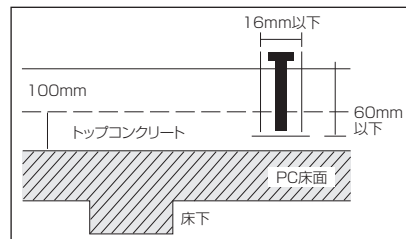

・現状回復(復旧)

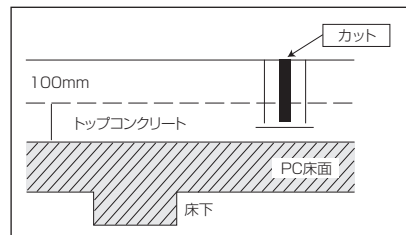

天井暗幕工事届出書

★自治体・団体・協会等の取りまとめ対象書類

展示会活用
マニュアル
参照ページ
P43

希望社提出

No.12

出展者名	担当者名	
	TEL	
	FAX	
問合せ 提出先	(株)フジヤ 福岡支店 担当：中島・芦刈 TEL：092-411-5751 FAX：092-472-7205 E-mail：j-foodstyle@fujiya-net.co.jp	提出期限 7月28日(金)

※ 小間図面(平面図・立面図、暗幕工事の範囲、消火器の位置を明示)をFAX、またはE-mailにてご提出ください。
※ 天井暗幕工事を施工する場合は、無線式煙感知器および補助散水栓等の設置が必要となる場合があります。

施工業者名			
住所	〒		
TEL		FAX	
担当者名			
当日連絡先 (携帯電話)			

下記のとおり、天井暗幕工事を行います。

●天井に暗幕工事をする理由

--

●天井暗幕部分の面積 () m² ※ 50m² を超える天井構造は原則認められません。

●高さ () m

●現場責任者 ()

電気幹線工事申込書

★自治体・団体・協会等の取りまとめ対象書類

展示会活用
マニュアル
参照ページ
P47～48

全社提出

No.13-1

出展者名	担当者名	
	TEL	
	FAX	
問合せ・提出先	飯田電機工業（株） 担当：宗田 TEL：03-3521-3522 FAX：03-3521-3699 E-mail：gaisyoku2023@iidae.co.jp	提出期限 8月4日(金)

いずれかを選択し、必要事項をご記入の上、FAXにてご送付ください。

- レンタル装飾を利用します。(レンタル装飾に含まれる規定容量を超える場合のみ、下記ご記入ください。)
- トライアルブースで電気を利用します。(下記の記入例を参考にご記入ください。)
- 自社で装飾施工を手配し、電気を使用します。(下記の記入例を参考にご記入ください。)
- 電気は使用しません。(下記への記入は不要です。)

請求会社名 <small>出展者と異なる場合のみご記入ください</small>		担当者 TEL	
小間内電気 工事業者 住 所		担当者 TEL E-mail	
小間装飾 施工業者 住 所		担当者 TEL E-mail	
使用電圧	合計容量 <small>※1kw=1,000w</small>	電源希望配置図 (ブレーカー希望位置および取付位置をご記入ください。)	
单相100V			
单相200V			
三相200V			
		↑ —小間正面—	

1. 料金は別冊「展示会活用マニュアル」P.47の①電気工事費をご覧ください。
2. 蛍光灯・高圧水銀灯などは合計容量を定格の1.5倍としてください。
3. 蛍光灯・高圧水銀灯は高力率を使用してください。
4. 配置図が本用紙に記入できない場合は、別図をご提出ください。
5. 作業者は作業中必ず電気工事士免状を携帯してください。
6. 冷蔵庫等24時間送電が必要な場合は、必ず分電盤に明記してください。
7. 会場設備の都合により、会場での電源位置変更はできません。

〈記入例〉

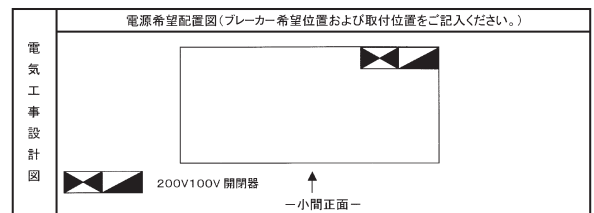

支払方法

会期終了後、飯田電機工業（株）より直接請求書を発行いたしますので、支払期日までにお振込みくださいますようお願いいたします。

照明・コンセント追加申込書

★自治体・団体・協会等の取りまとめ対象書類

展示会活用
マニュアル
参照ページ
P47～48

希望社提出

No.13-2

出展者名	担当者名	
	TEL	
	FAX	
問合せ 提出先	飯田電機工業（株） 担当：宗田 TEL：03-3521-3522 FAX：03-3521-3699 E-mail：gaisyoku2023@iidae.co.jp	提出期限 8月4日(金)

照明器具やコンセントの取付、レンタル装飾を利用して照明器具等追加のお申込みをされる場合は、下記に必要事項をご記入の上、FAXにてご送付ください。

- 必ずNo.13-1「電気幹線工事申込書」も合わせてご提出ください。
- レンタル装飾を利用し、照明器具等を追加でお申込みされる場合はレンタル装飾料金に加え、幹線工事費、電気使用料が別途加算されます。料金の詳細は別冊「展示会活用マニュアル」P.47の①電気工事費をご覧ください。
- レンタル装飾をお申込みの場合は、追加分のみ数量をご記入ください。

NO.	名 称	金 額	数 量
①	LEDシームレス(21W)	¥2,800(税別)	灯
②	LEDスポットライト(15W)昼光色	¥2,800(税別)	灯
③	LEDスポットライト(15W)電球色	¥2,800(税別)	灯
④	LEDアームスポットライト(15W)昼光色	¥3,300(税別)	灯
⑤	LEDアームスポットライト(15W)電球色	¥3,300(税別)	灯
⑥	LED投光器(60W)昼光色	¥11,000(税別)	灯

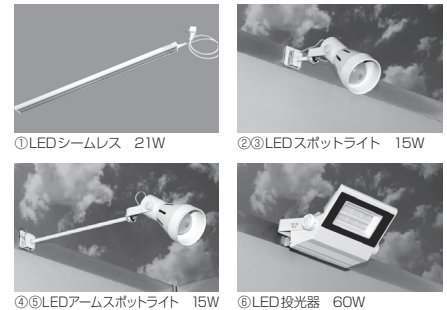

名 称	金 額	消費電力 ※2	数 量
100V2口コンセント(コンセント1個1500Wまで)	¥3,500(税別)	()W	個
		()W	個
		()W	個
合 計			
200Vコンセント(2.2KWまで)	¥7,700(税別)	()W	個
200Vコンセント(2.3KW～3.7KWまで)	¥10,000(税別)	()W	個
200Vコンセント(3.8KW～5.5KWまで)	¥11,000(税別)	()W	個
200Vコンセント(5.6KW～11.0KWまで)	¥20,000(税別)	()W	個
合 計			

※2 コンセントはご使用になる機器の消費電力を()内にご記入ください。

※ 100Vの合計容量が1.5KWを超える場合は、分電盤工事費が別途加算されます。

1.51KW～3.00KW= ¥6,000(税別)、3.01KW～4.50KW= ¥8,500(税別)、以降1.5KW毎に¥2,500(税別)が加算されます。

※ 200Vのコンセントを2個以上ご利用になる場合は、分電盤工事が発生いたします。詳細は飯田電機工業(株)までお問い合わせください。

<p><小間内レイアウト図> プレーカー・スポットライト・コンセント(W数もご記入ください)の取付位置 ※レンタル装飾をお申込みの場合は、レンタル装飾分も含めご記入ください。</p> <div style="border: 1px dashed black; width: 100%; height: 100%; position: relative;"> <div style="position: absolute; top: 5px; left: 50%; transform: translate(-50%, -50%);">小間背面</div> <div style="position: absolute; bottom: 5px; left: 50%; transform: translate(-50%, -50%);">小間正面(通路側)</div> </div>	<ul style="list-style-type: none"> ○ ① LEDシームレス ▷ ② LEDスポットライト(昼光色) ▶ ③ LEDスポットライト(電球色) ▷ ④ LEDアームスポットライト(昼光色) ▶ ⑤ LEDアームスポットライト(電球色) ■ ⑥ LED投光器 Ⓜ 100Vコンセント Ⓜ 200Vコンセント ■ プレーカー
---	---

※見積りをご希望の場合は、飯田電機工業(株)までご連絡ください。

支払方法	会期終了後、飯田電機工業(株)より直接請求書を発行いたしますので、支払期日までにお振込みください。よろしくお願いいたします。
-------------	--

水道配管工事申込書

★自治体・団体・協会等の取りまとめ対象書類

展示会活用
マニュアル
参照ページ
P49

希望社提出

No.14

出展者名		担当者名	
		TEL	
問合せ 提出先	(株)岡元工業所 担当：池嶋・山本・大森・野田 TEL：03-5944-3686 FAX：03-5944-3687 E-mail：foodstyle@okamoto-works.co.jp	提出期限	7月28日(金)

1. 水道配管工事を下記図面により、施工依頼します。

水道配管工事費用 ￥80,000 (税別) (一次側配管工事料金、保守料金込み)

水 量	m ³ / 日	早期給水	<input type="radio"/> 希望する	<input type="radio"/> 希望しない
希望給水サイズ	<input type="radio"/> 13 ・ <input type="radio"/> 20 mm	熱湯排水	<input type="radio"/> 有り	<input type="radio"/> 無し
希望排水サイズ	<input type="radio"/> 40 ・ <input type="radio"/> 50 mm	24 時間通水	<input type="radio"/> 希望する	<input type="radio"/> 希望しない

※ 水道使用料金 ¥1,300/m³ (税別)

2. 施工範囲

- (1) 小間袖まで (一次側幹線工事のみ) (2) 展示機械側、または接続まで (二次側工事)
(別途、工事実費を支払います。)

小間内配管路図 ※隣接小間を必ずご記入ください。	<p>〈記入例〉</p>
-----------------------------	--------------

3. 請求先 (請求先が上記と異なる場合は、ご記入ください。)

会社名： _____

住所：〒 _____

担当者名： _____

TEL： _____

FAX： _____

支払方法

会期終了後、(株)岡元工業所より直接請求書を発行いたしますので、支払期日までにお振込みください
ますようお願いいたします。

LP ガス配管工事申込書

★自治体・団体・協会等の取りまとめ対象書類

展示会活用
マニュアル
参照ページ
P50

希望社提出

No.15

出展者名		担当者名	
		TEL	
問合せ 提出先	(株)岡元工業所 担当：池嶋・山本・大森・野田 TEL：03-5944-3686 FAX：03-5944-3687 E-mail：foodstyle@okamoto-works.co.jp	提出期限	7月28日(金)

1. 下記の必要項目を記入もしくは添付してください。

ガス配管工事費用(ガス使用料金別途)

20A (1ヶ所) 一式 ￥135,000(税別)

25A (1ヶ所) 一式 ￥145,000(税別)

※ ガスの使用量については、各ホール毎の規制があるため、調整させていただく場合があります。

※ 25A以上をご希望の方は、直接(株)岡元工業所にお問い合わせください。

使用量(合計)	kcal / h	
ガス管のサイズ	<input type="radio"/> 20A	<input type="radio"/> 25A以上
ガス漏れ警報機(リース)	<input type="radio"/> 要	<input type="radio"/> 不要(持参)

※ 使用ガスの圧力は、低圧供給となります。

機器の名称もしくは型番	台数	使用 kcal / h

※ 実演器具のカタログと仕様書を提出してください。

2. 小間内配管略図を記入もしくは別紙にて提出してください。

小間内配管略図 ※ 隣接小間を必ずご記入ください。	<p>〈記入例〉</p>
-------------------------------------	--------------

3. 請求先(請求先が上記と異なる場合はご記入ください。)

会社名： _____

住所：〒 _____

担当者名： _____

TEL： _____

FAX： _____

支払方法

会期終了後、(株)岡元工業所より直接請求書を発行いたしますので、支払期日までにお振込みください
いたしますようお願いいたします。

試飲・試食届出書

★自治体・団体・協会等の取りまとめ対象書類

展示会活用
マニュアル
参照ページ
P51～53

希望社提出

No.16

出展者名		担当者名	
所在地		TEL	
		FAX	
問合せ・提出先	(株)フジヤ 福岡支店 担当：中島・芦刈 TEL：092-411-5751 FAX：092-472-7205 E-mail：j-foodstyle@fujiya-net.co.jp		提出期限 7月28日(金)

出展者名		代表者名	
担当者名		TEL	
担当者E-mail			

食品の取扱責任者	携帯番号：	ブース内従事者数	名
業務代行者	携帯番号：		

※業務を代行する場合は、業務代行者欄に会社名および担当者名をご記入ください。

1. 試飲・試食、試供品配布に供する取扱品目等（商談に関わる湯茶のサービスは除外する。）

取扱品目	調理方法	取扱数量／1日
	<input type="checkbox"/> 焼く <input type="checkbox"/> 煮る <input type="checkbox"/> 蒸す <input type="checkbox"/> 茹でる <input type="checkbox"/> 揚げる <input type="checkbox"/> 切る <input type="checkbox"/> 注ぐ <input type="checkbox"/> 小分け <input type="checkbox"/> 包装品配布 <input type="checkbox"/> その他（ ）	
	<input type="checkbox"/> 焼く <input type="checkbox"/> 煮る <input type="checkbox"/> 蒸す <input type="checkbox"/> 茹でる <input type="checkbox"/> 揚げる <input type="checkbox"/> 切る <input type="checkbox"/> 注ぐ <input type="checkbox"/> 小分け <input type="checkbox"/> 包装品配布 <input type="checkbox"/> その他（ ）	
	<input type="checkbox"/> 焼く <input type="checkbox"/> 煮る <input type="checkbox"/> 蒸す <input type="checkbox"/> 茹でる <input type="checkbox"/> 揚げる <input type="checkbox"/> 切る <input type="checkbox"/> 注ぐ <input type="checkbox"/> 小分け <input type="checkbox"/> 包装品配布 <input type="checkbox"/> その他（ ）	
	<input type="checkbox"/> 焼く <input type="checkbox"/> 煮る <input type="checkbox"/> 蒸す <input type="checkbox"/> 茹でる <input type="checkbox"/> 揚げる <input type="checkbox"/> 切る <input type="checkbox"/> 注ぐ <input type="checkbox"/> 小分け <input type="checkbox"/> 包装品配布 <input type="checkbox"/> その他（ ）	

2. 加熱する調理器具

- IH調理機器 ホットプレート 電気フライヤー(要・危険物申請)
電気コンロ(要・危険物申請) ガスコンロ(要・危険物申請) 電気ゆで麺機(要・危険物申請)
ガスゆで麺機(要・危険物申請) その他()

※IH調理機器を使用する場合でも、フライ等で油を使用する際は、危険物申請が必要です。

3. 施設、および設備関係 ※準備される項目を選択してください。

使用水(給水)	<input type="checkbox"/> 上水道直結 <input type="checkbox"/> 共有水道利用 <input type="checkbox"/> その他()
洗浄設備	<input type="checkbox"/> シンク(槽× 個) <input type="checkbox"/> 共有水道利用場 <input type="checkbox"/> その他()
手洗設備	<input type="checkbox"/> 流水式手洗い設備(箇所) <input type="checkbox"/> 共有水道利用場 <input type="checkbox"/> その他() ※手指消毒薬は必ず設置してください。(アルコール濃度60%以上の場合、要・危険物申請)
排水	<input type="checkbox"/> 下水道直結 <input type="checkbox"/> 共有水道利用場 <input type="checkbox"/> 排水タンク <input type="checkbox"/> その他()
食品保管設備	<input type="checkbox"/> 冷蔵庫 <input type="checkbox"/> 冷凍庫 <input type="checkbox"/> ショーケース <input type="checkbox"/> クーラーボックス <input type="checkbox"/> 冷蔵車 <input type="checkbox"/> 冷凍車 <input type="checkbox"/> その他()
廃棄物容器(ごみ箱)	<input type="checkbox"/> 有 [ふた付き(個)] <input type="checkbox"/> その他()
使用食器	<input type="checkbox"/> 使い捨て食器 <input type="checkbox"/> その他()
食器具保管設備	<input type="checkbox"/> ステンレス製 <input type="checkbox"/> 木製 <input type="checkbox"/> プラスチック製 <input type="checkbox"/> その他()

※提出時に設備・機器の位置を明示した小間内平面図を提出してください。

共有水道利用場申込書

展示会活用
マニュアル
参照ページ
P51

希望社提出

No.17

出展者名		担当者名	
		TEL	
問合せ 提出先	FOOD STYLE Japan 実行委員会 担当：近藤・三井 TEL：03-6812-9423 FAX：03-5413-8830 E-mail：e-t-foodstyle@innovent.co.jp		提出期限 7月28日(金)

「共有水道利用場」をご利用される場合は、必ずご提出ください。

- ※ 別冊「展示会活用マニュアル」P.51「②届出を要する行為」を参照の上、お申込みください。
- ※ 提出期限後の申込み取り消しについては、キャンセル料として当利用料金の100%をお支払いいただきます。

1. ご利用される場合は、下記に をしてください。

「共有水道利用場」を申込みます。

2. 共有水道利用場利用料金

通常ブース **¥42,000 (税別) ※水道料金含む**

トライアルブース **¥ 0 (税別) ※水道料金含む**

- 共有水道利用場の申込みがない出展者のご利用は、固くお断りします。
- 試飲・試食物を別の容器に取り分ける際は、給排水設備の無い自社ブースではなく、必ず共有水道利用場にて行ってください。
- スポンジ、洗剤などは各社にてご用意ください。
- ガスコンロ、電子レンジなどの調理器具の準備はございません。
- 会場内に数ヶ所設置することを予定しています。

3. 請求先が申込み者と異なる場合は、下記に をしてください。

請求先が申込み者と異なります。

※後日、実行委員会より請求先確認のメールをお送りいたします。



支払方法

通常ブースについては、会期終了後、実行委員会より請求書を発行いたしますので、支払期日までにお振込みくださいますようお願いいたします。



本書類はWEB「出展者専用ページ」からも提出が可能です。

※実行委員会への提出書類の受領連絡は、WEB「出展者専用ページ」への反映をもって代えさせていただきます。

共有冷蔵冷凍庫利用場申込書

展示会活用
マニュアル
参照ページ
P54

希望社提出

No.18

出展者名		担当者名	
		TEL	
問合せ 提出先	FOOD STYLE Japan 実行委員会 担当：近藤・三井 TEL：03-6812-9423 FAX：03-5413-8830 E-mail：e-t-foodstyle@innovent.co.jp		提出期限 7月28日(金)

「共有冷蔵冷凍庫」をご利用される場合は、必ずご提出ください。

※ 提出期限後の申込み取り消しについては、キャンセル料として当利用料金の100%をお支払いいただきます。

1. ご利用される場合は、下記に をしてください。

「共有冷蔵冷凍庫」を申込みます。

※ 団体でご出展の場合は、利用する出展者名でお申込みください。

(1ドアを複数社で利用する場合は、代表の出展者のみお申込みいただき、重複申込みはご遠慮ください。)

2. 共有冷蔵冷凍庫利用料金

1) 冷蔵庫 1ドア、約270ℓ **¥19,000(税別)** ※電気料金含む

2) 冷凍庫 1ドア、約276ℓ **¥20,000(税別)** ※電気料金含む

● 共有冷蔵冷凍庫の申込みがない出展者のご利用は、固くお断りします。



**1ドア単位での
お申し込みとなります。**

名 称	金 額	ドア数	小計金額
1) 冷蔵庫 1ドア、約270ℓ	¥19,000(税別)	個	
2) 冷凍庫 1ドア、約276ℓ	¥20,000(税別)	個	
	合 計		

3. 請求先が申込み者と異なる場合は、下記に をしてください。

請求先が申込み者と異なります。

※ 後日、実行委員会より請求先確認のメールをお送りいたします。

支払方法

会期終了後、実行委員会より請求書を発行いたしますので、支払期日までにお振込みください
ますようお願いいたします。



本書類はWEB「出展者専用ページ」からも提出が可能です。

※ 実行委員会への提出書類の受領連絡は、WEB「出展者専用ページ」への反映をもって代えさせていただきます。

酒類販売届出書

★自治体・団体・協会等の取りまとめ対象書類

展示会活用
マニュアル
参照ページ
P54

希望社提出

No.19

出展者名		担当者名	
所在地		TEL	
		FAX	
問合せ・提出先	(株)フジヤ 福岡支店 担当：中島・芦刈 TEL：092-411-5751 FAX：092-472-7205 E-mail：j-foodstyle@fujiya-net.co.jp		提出期限 7月28日(金)

展示会場内での酒類の販売

バイヤー等へ酒類を小売販売される場合は、税務署への事前申請が必要となります。販売をご希望の際は、下記項目をご記入の上、ご提出ください。別途、申請に必要な各書類をお送りします。

FOOD STYLE Japan 2023 / ラーメン産業展 in Japan において、
酒類販売の申請をします。

下記に必要な事項をご記入ください。

届出社 住所／氏名	〒		
取扱責任者		TEL	
		ブース内 従事者数	名
業務代行者	TEL		

※ 業務を代行する方がいる場合は、会社名および担当者名をご記入ください。

冷ケース・厨房機器レンタル申込書

★自治体・団体・協会等の取りまとめ対象書類

展示会活用
マニュアル
参照ページ
P54～57

希望社提出

No.20

出展者名	担当者名	
	TEL	
	FAX	
問合せ 提出先	(株)葛飾冷機センター 担当：遠藤・飯塚 TEL：03-5242-1711 FAX：03-5242-1710 E-mail：endo@rentalcase.jp	提出期限 7月28日(金)

「冷ケース・厨房機器レンタル」をお申込みで、電気工事、水道工事が必要な場合は、「No.13-1電気幹線工事申込書」、「No.14水道配管工事申込書」を必ずご提出ください。

ご請求先を下記にご記入ください。

会社名： _____

住所：〒 _____

担当者名： _____

TEL： _____

下記申込書に必要事項をご記入の上、提出期限内にFAXにてご提出ください。

No.	商品名	台数	単価(税別)	金額(税別)
合計金額(税別)				

支払方法 会期終了後、(株)葛飾冷機センターより請求書を発行いたしますので、10月末日までに指定口座へお振込みくださいますようお願いいたします。

展示会用消耗備品・氷申込書

★自治体・団体・協会等の取りまとめ対象書類

展示会活用
マニュアル
参照ページ
P58～59

希望社提出

No.21

出展者名			担当者名	
			TEL	
			FAX	
問合せ 提出先	(株)フジヤ 福岡支店 担当：中島・芦刈 TEL：092-411-5751 FAX：092-472-7205 E-mail：j-foodstyle@fujiya-net.co.jp			提出期限 7月28日(金)

1. 以下に必要事項をご記入の上、メールまたはFAXにてお送りください。
2. 下記リスト以外の展示会用消耗備品も別途お見積りしますので、お問い合わせください。

No	品名	単価 (税別)	申込数	金額	No	品名	単価 (税別)	申込数	金額
1	透明PETカップ (100個入)1オンス	¥480			19	紙ガムテープ 50M 5cm	¥300		
2	透明PETカップ (50個入)5オンス	¥460			20	布ガムテープ 25M 5cm	¥280		
3	二重断熱ドリンクカップ 茶色 (25個入)8オンス 240ml	¥450			21	ペーパータオル 200枚 23X22cm	¥260		
4	プラスチックスプーン (100本入)16cm	¥620			22	手指消毒アルコール (800ml)	¥1,800		
5	プラスチックフォーク (100本入)16cm	¥620			23	セーバージャパンセハノール78 (500ml)	¥1,600		
6	デザートスプーン (500本入)10cm	¥1,500			24	薬用泡ハンドソープ (550ml)	¥1,200		
7	エコバンパーペーパーウエア (20枚入)直径15.2cm	¥330			25	ポリエチレン使い捨て手袋 (100枚入 Mサイズ)	¥430		
8	ポリスチレンスープ用カップ (100個入)直径8.2cm	¥1,270			26	廃油処理剤 18gX5包入り	¥380		
9	マルチFP断熱カップ容器 白 (30個入)11.5φX6.6mm	¥940			27	廃油処理剤 250gX4袋入り	¥2,800		
10	クラフトフードカップ (25個入)15φX4.5cm	¥820			28	ミネラルウォーター (2ℓ)	¥180	9/13	
11	竹割箸 (100膳)21cm	¥460						9/14	
12	オンスカップ 白 (50個入)4.3φX3.5cm	¥290			29	ブロックアイス 3.75kg	¥550	9/13	
13	紙ナプキン(無漂白) (100枚入)未晒6ツ折	¥140						9/14	
14	紙ナプキン(白) (1000枚入)未晒6ツ折	¥960			30	クラッシュアイス 1kg	¥300	9/13	
15	爪楊枝(1000本)	¥660						9/14	
16	レジ袋(白) (100枚入)30X54cm	¥580			31	クラッシュアイスミニ 3.5kg	¥550	9/13	
17	ゴミ袋(透明) (10枚入)90ℓ	¥600						9/14	
18	業務用ラップ 100M 30cm	¥460			32	ダイアアイス(キューブ) 4kg	¥1,100	9/13	
								9/14	
					33	ドライアイス 1kg	¥800	9/13	
								9/14	
								合計	

支払方法

会期終了後、(株)フジヤ 福岡支店より請求書を発行いたしますので、指定期日までにお振込み
くださいますようお願いいたします。

危険物品持込貯蔵・取扱申請書

★自治体・団体・協会等の取りまとめ対象書類

展示会活用
マニュアル
参照ページ
P60～64

希望社提出

No.22

出展者名	担当者名	
	TEL	
	FAX	
問合せ 提出先	(株)フジヤ 福岡支店 担当：中島・芦刈 TEL：092-411-5751 FAX：092-472-7205 E-mail：j-foodstyle@fujiya-net.co.jp	提出期限 7月28日(金)

重要

7月29日(土)以降の申請は受け付けることができませんので、必ず期間内にご申請ください。

1. 注意事項

- (1) 会場内への持ち込み・貯蔵は1日の最小限の使用量とします。
- (2) **必ず消火器(10型以上)を至近に設置してください。(消火器はレンタル備品でもご用意できます。)**
- (3) **実演内容と使用する機器、および持込む危険物の詳細資料、その設置位置と消火器の設置位置を示した小間図面をご提出ください。**

防火管理責任者名 ()
当日連絡先(携帯電話) ()

2. 下記の通り許可を申請します。

裸火				危険物		
NO.	種類	数量	kw/h	種類	1日の持込み量	収納容器種別
1						
2						
3						
4						
5						

フライ用オイル	オイル種別：	一日の持込み量： (容量と本数を記入)	ℓ	収納容器：
その他 ※ 一日当たりの持込み量 をご記入ください。	消毒用アルコール %入り	ℓを		本(消毒用)
	固形燃料 ()			kg

※ 危険物の申請には製品安全データシート(MSDS)が必要となりますので、ご提出ください。

3. 必要資料の提出方法を選択してください。

- E-mailにて送信 FAXにて送信 後日送付(送付予定日： 月 日頃)
※ 提出期限内に送付してください。

ブース訪問者受付システム利用申込書

展示会活用
マニュアル
参照ページ
P67

希望社提出

No.23

出展者名		担当者名	
		TEL	
問合せ 提出先	(株) システムフォワード 担当：展示会受付.com 担当宛 TEL：0246-85-0305 FAX：0246-85-5932 E-mail：info@tenjikai-uketsuke.com ※ TEL 受付時間：平日 10 時～ 17 時		提出期限 8月28日(月)

下記の通り、ブース訪問者受付システムを申込みます。

申込者			
住所	(〒)		
部署		担当者名	
TEL		FAX	
E-mail			

端末のご利用台数をご記入下さい。

区分	台数	金額(税別)	
①アカウント発行数	台分	基本料金	
		1アカウント目	10,000円
		2アカウント目以降	5,000円
②レンタル端末 (iPhone)	台	上記基本料金とは別に	
		1台あたり	17,000円
① + ② 合計			円

レンタル端末を使用した場合の計算例：2台レンタルした場合
10,000 + 5,000 + 17,000 × 2 = 49,000円となります。

※読み取り端末を自社でご用意の場合、iPhoneを推奨 (iOS13.0以上)。

Android 端末の場合は Android OS6.0 以上をご準備ください。

※レンタル端末は iPhone7 または iPhoneSE となります。また搬入日に会場内での受け渡しとなります。
在庫状況によりましては、レンタルを承れない場合もございます。

スマホアプリのダウンロード方法

■お申込まいただきました出展者様へ、PDFデータにてアプリのダウンロード手順書、システムの操作マニュアルをお送りいたします。

データの納品は、会期終了後約 5 営業日に実行委員会よりメールにて申込者へお送りします。

支払方法

会期終了後、(株)システムフォワードより申込者宛に請求書を発行いたしますので、支払期日までにお振込みくださいますようお願いいたします。

小間内清掃申込書

展示会活用
マニュアル
参照ページ
P68

希望社提出

No.24

出展者名		担当者名	
		TEL	
問合せ 提出先	(株)ビッグサイトサービス 担当：小野島・石井 TEL：03-5530-1290 FAX：03-5564-5430 E-mail：onojima@bigstight-services.com		提出期限 9月1日(金)

①下記の通り会期中の小間内清掃を申込みます。

- 1) 小間数 _____ 小間
- 2) 清掃料 ¥1,600 (税別、2日間) × _____ 小間 = ¥ _____ (税別)

②注意事項

- 1) 料金は1小間(3m×3m)につき、2日間¥1,600(税別)です。
- 2) 清掃内容は床面掃除機かけ、またはモップによる水ふきのみで、展示台・出展製品等の清掃は上記料金に含まれません。
- 3) 施工撤去による残材の収集・運搬も承りますので、事前にご相談ください。(有料)
- 4) 清掃実施日は搬入2日目9月12日(火)の夕方、会期初日13日(水)の2日間となります。

③代金支払方法

お申込み後、請求書を送付しますので、支払期日までにお振込みください。
以下に請求先をご記入ください。

請求先会社名			
住所	〒		
TEL		FAX	
担当者名			

支払方法

お申込み後、(株)ビッグサイトサービスより請求書を発行いたしますので、支払期日までにお振込みくださいますようお願いいたします。

通訳・スタッフ申込書

展示会活用
マニュアル
参照ページ
P68

希望社提出

No.25

出展者名	担当者名	
	TEL	
	FAX	
問合せ 提出先	(株)ケン&スタッフ 担当：菊地 TEL：03-3367-0020 FAX：03-3367-0027 E-mail：y-kikuchi@ken-staff.co.jp	提出期限 8月14日(月)

展示会期中の受付スタッフ・英語スタッフ・ナレーターは、(株)ケン&スタッフにお問い合わせください。

受付スタッフ	ブース運営においての様々な雑務及びお客様の誘導やご対応業務	¥15,000(税別)～/1日
英語スタッフ	海外のお客様に対して英語でコミュニケーションをはかる業務 ※多言語(中国語・韓国語など希望があればご相談ください)	¥25,600(税別)～/1日
ナレーター	展示物および商品(製品)等を原稿に基づきナレーションする業務	¥35,000(税別)～/1日

※上記以外にスタッフの昼食(支給なし)・交通費が別途かかります。

※勤務時間は、基本拘束時間が8時間となります。8時間を超える場合は、残業料金が発生します。

※キャンセル料金：14日前～8日前まで 契約料の50%
：7日前～4日前まで 契約料の70%
：3日前～当日まで 契約料の100%

※手配いたしますスタッフは、コンパニオンではございません。(学生中心となります)予めご了承ください。

【就業規定】

※休憩は昼休憩を含めトータルで1.5時間でお組みください。

※ナレーターの休憩・インターバルは、声質に影響のないようお組みください。

下記に申込み内容をご記入ください。

申込期間	令和5年 9月 日()～9月 日()までの 日間
職種	業務内容(該当する内容を選択してください。) 人数 就業開始希望時間
受付スタッフ	<input type="checkbox"/> ブース内受付 <input type="checkbox"/> サンプリング <input type="checkbox"/> パンフレット配布 <input type="checkbox"/> アンケート回収 <input type="checkbox"/> 試飲試食提供 男性 名 時 分から 女性 名 時 分から
英語スタッフ	<input type="checkbox"/> 英語通訳業務 男性 名 時 分から 女性 名 時 分から
ナレーター	<input type="checkbox"/> ステージMC <input type="checkbox"/> デモンストレーションMC 女性 名 時 分から

スタッフの服装について ※ご希望の服装を選択してください。	<input type="checkbox"/> 弊社指定の服装 <input type="checkbox"/> 私服(リクルートスーツ等) <input type="checkbox"/> Tシャツ・ジャンパー等の支給あり
----------------------------------	--

支払方法	会期終了後、(株)ケン&スタッフより請求書をお送りいたします。 指定口座へ30日以内にお振込みください。
------	---

ブース運営サポートスタッフ申込書

展示会活用
マニュアル
参照ページ
P68

希望社提出

No.26

出展者名	担当者名	
	TEL	
	FAX	
問合せ・提出先	(株)セイザンプランニング 担当：石井・呉原 TEL：042-440-3191 FAX：042-483-9920 E-mail：ishii@seizan-p.co.jp	提出期限 8月31日(木)

搬入日の設営作業、展示会期間中のブース運営サポート、営業代行は、(株)セイザンプランニングにお問い合わせください。

搬入日の設営作業スタッフ	納品物確認、開梱・品出し、陳列・飾りつけ、販促物準備等 ※POP等販促物の制作も承ります。¥3,000～(税別)・材料代別。 別途ご相談ください。	¥10,000(税別)～/1日
運営サポートスタッフ	商品説明、接客、調理業務、試食提供業務、最終日の撤収作業 ※調理がある場合は器材と資材の準備も可能です。別途ご相談ください。	¥17,000(税別)～/1日
営業代行スタッフ	来場者様との名刺交換、リスト・報告書作成、画像報告、最終日の撤収作業 ※別途、事前アポイント個別商談会でのバイヤー様対応も承ります。 1商談につき¥5,000(税別)	¥28,000(税別)～/1日

※上記金額は、勤務時間10:00～17:00(休憩時間含む)、昼食・交通費別途の料金です。集合時間(業務開始30分前)を除き、勤務時間が延長した場合は、別途延長料金を申し受けます。また、休憩時間は業務により、90～120分を基本とし、調整をお願いいたします。

※キャンセル料金：5日前から 契約料の100%

下記に申込み内容をご記入もしくは選択してください。

職種	業務内容	人数		期間
搬入日の設営作業スタッフ	納品物確認、開梱・品出し、陳列・飾りつけ、販促物準備等 ※POP等販促物の制作も承ります。 ¥3,000～(税別)・材料代別。別途ご相談ください。	男性 女性	名 名	日間
運営サポートスタッフ	商品説明、接客、調理業務、試食提供業務、最終日の撤収作業 ※調理がある場合は器材と資材の準備も可能です。別途ご相談ください。	男性 女性	名 名	日間
営業代行スタッフ	来場者様との名刺交換、リスト・報告書作成、画像報告、最終日の撤収作業 ※別途、事前アポイント個別商談会でのバイヤー様対応も承ります。 1商談につき¥5,000(税別)	男性 女性	名 名	日間

服装	<input type="radio"/> レンタル <input type="radio"/> 支給 <input type="radio"/> 自前	※レンタルユニフォームをご利用の場合は別途ご案内・お見積りします。
食事	<input type="radio"/> 支給 <input type="radio"/> なし	

※申込書に必要事項をご記入の上、FAXにて送信ください。3営業日以内に打合わせのため、お電話させていただきます。(申込書をいただき次第、お見積書をお送りします。)

※万一弊社より連絡が無い場合、申込書を受信できていない場合がございますので、お手数ですが(株)セイザンプランニングまでご連絡ください。

支払方法

会期終了後、(株)セイザンプランニングより請求書を発行いたしますので、支払期日までにお振込みくださいますようお願いいたします。

弁当配達申込書

展示会活用
マニュアル
参照ページ
P68

希望社提出

No.27

出展者名	担当者名	携帯番号
	TEL	FAX
問合せ 提出先	サンエー(株)【美膳】 担当：結城 TEL：03-5619-5600 FAX：03-5619-3636 E-mail：yuuki@azumabashi-bizen.co.jp	提出期限 8月31日(木)

搬入日、会期中の東京ビッグサイト内・近隣レストランは大変混雑することが予想されますので、事前に弁当をご注文されることをお勧めいたします。

※お弁当は「9：30～12：00頃」直接ブースへのお届けです。

※会期中の数量変更は出来かねます。ご了承下さい。

※下記メニューでご提供を予定しておりますが、仕入れ状況により、食材の変更をさせて頂く場合がございます。予めご了承頂きますよう、お願い申し上げます。

弁当メニュー表A 【搬入2日目、会期初日用】

搬入2日日用弁当		
 <p>① ハンバーグデミソース弁当 ¥1,000 (税込) 鶏唐・パンキンサラダ・ササミ梅しそ巻・ハンバーグ・スパゲティ・ウィンナー・肉しゅうまい・桜漬け・白飯・ふりかけ</p>	 <p>② 銀鮭幕の内弁当 ¥1,000 (税込) 南瓜煮・こんにゃく・人参・高野豆腐・椎茸・厚焼玉子・切り干し大根煮・ひじき煮・三色串・鮭・鶏唐・お新香・白飯・小梅・青菜ふりかけ</p>	 <p>③ チキン南蛮・わかめ御飯弁当 ¥1,000 (税込) 野菜炒め・ウィンナー・チキン南蛮・ブロッコリー・半月レモン・人参・こんにゃく・椎茸・高野豆腐・レンコン煮・絹さや・ごぼう巻・桜漬・肉しゅうまい・わかめ御飯</p>

弁当メニュー表B 【会期2日日用】

 <p>④ 肉じゃが・ヒレカツ弁当 ¥1,000 (税込) スパゲティ・ヒレカツ・マカロニサラダ・じゃがいも・人参・グリーンピース・つくね串・お浸し・お新香・白飯・胡麻・小梅</p>	 <p>⑤ 鶏利久焼・串カツ・麻婆豆腐弁当 ¥1,000 (税込) 麻婆豆腐・串カツ・グリーンカール・ナムル・鶏利久焼・お新香・マカロニサラダ・白飯・青菜ふりかけ・小梅</p>	 <p>⑥ 生姜焼・鶏唐弁当 ¥1,000 (税込) 厚焼玉子・切干大根・揚げボール煮・白スパゲティ・鶏唐・豚生姜焼・赤緑ビーマン・白飯・ふりかけ・お新香・肉しゅうまい</p>
--	---	---

品名	金額 (税込)	数量			合計金額
		9/12(火) 搬入2日目	9/13(水) 会期1日目	9/14(木) 会期2日目	
A ① ハンバーグデミソース弁当	¥1,000				
A ② 銀鮭幕の内弁当	¥1,000			※発注できません	
A ③ チキン南蛮・わかめ御飯弁当	¥1,000				
B ④ 肉じゃが・ヒレカツ弁当	¥1,000	※発注できません			
B ⑤ 鶏利久焼・串カツ・麻婆豆腐弁当	¥1,000		※発注できません		
B ⑥ 生姜焼・鶏唐弁当	¥1,000				

領収書の発行について、右にご記入ください。 要 不要 宛名

※代金精算方法：最終日に商品と引き換えに代金を頂きます。

お振込みをご希望される場合は、請求書を発行いたしますので、下記ご記入ください。

①会社名 _____ ②担当者名 _____

③住所 〒 _____

④請求書宛名 _____